



**О.В. ЗАКРЕВСКАЯ**

# **РАЗВИВАЙСЯ, МАЛЫШ!**

## **СИСТЕМА РАБОТЫ**

**ПО ПРОФИЛАКТИКЕ ОТСТАВАНИЯ  
И КОРРЕКЦИИ ОТКЛОНЕНИЙ В РАЗВИТИИ  
ДЕТЕЙ РАННЕГО ВОЗРАСТА**



**ЗАКРЕВСКАЯ О.В. Развивайся, малыш!:** Система работы по профилактике отставания и коррекции отклонений в развитии детей раннего возраста. — М. : Издательство ГНОМ и Д, 2008.

В пособии предлагается система педагогической помощи детям раннего возраста с отставанием и отклонениями в развитии. Она предусматривает пошаговое обучение ребенка, уровень развития которого соответствует 0-4 годам, независимо от его реального возраста. Система работы включает в себя: развитие слуховых и зрительных ориентировочных реакций, мышления, памяти, понимания речи; формирование предпосылок для развития активной речи, развитие ручной моторики, действий с предметами, орудийной, игровой, конструктивной деятельности.

Система индивидуальных коррекционных занятий рассчитана на последовательное использование предложенных заданий, вариативность методов и приемов для достижения поставленной цели, гибкость в подборе материала.

Пособие адресовано работникам домов ребенка, родителям, психологам, логопедам и воспитателям детских учреждений.

## **СОДЕРЖАНИЕ**

ВВЕДЕНИЕ .....	4
I. РАЗВИТИЕ СЛУХОВЫХ ОРИЕНТИРОВОЧНЫХ РЕАКЦИЙ .....	15
II. РАЗВИТИЕ ПОНИМАНИЯ РЕЧИ, МЫШЛЕНИЯ, ПАМЯТИ В ПРОЦЕССЕ ОБЩЕНИЯ СО ВЗРОСЛЫМ, НА ОСНОВЕ ОБОГАЩЕНИЯ ПРЕДСТАВЛЕНИЙ ОБ ОКРУЖАЮЩЕМ (Рп) .....	18
III. ФОРМИРОВАНИЕ ПРЕДПОСЫЛОК ДЛЯ РАЗВИТИЯ АКТИВНОЙ РЕЧИ, АКТИВИЗАЦИЯ, СОВЕРШЕНСТВОВАНИЕ СЛОВАРЯ, ГРАММАТИЧЕСКИ ПРАВИЛЬНЫХ ФРАЗ И СВЯЗНОЙ РЕЧИ (Ра) .....	36
IV. РАЗВИТИЕ ЗРИТЕЛЬНЫХ ОРИЕНТИРОВОЧНЫХ РЕАКЦИЙ, ЗРИТЕЛЬНО-МОТОРНОЙ КООРДИНАЦИИ, ОРИЕНТИРОВКИ	

В ВЕЛИЧИНЕ, ФОРМЕ, ЦВЕТЕ.....	47
V. РАЗВИТИЕ РУЧНОЙ МОТОРИКИ, ДЕЙСТВИЙ С ПРЕДМЕТАМИ, ОРУДИЙНОЙ, ИГРОВОЙ, КОНСТРУКТИВНОЙ ДЕЯТЕЛЬНОСТИ.....	60
ПРИЛОЖЕНИЯ .....	77
Приложение 1 Вопросы для воспитателей по анализу проводимой индивидуальной работы (для коллективного совещания) .....	77
Вопросы для учителя-дефектолога по анализу проводимой индивидуальной работы .....	77
Приложение 2 Учет эффективности совместной работы учителя и воспитателя с детьми группы за квартал .....	78
Приложение 3 Памятка по определению начального занятия по каждому разделу программы .....	79
Приложение 4 ПРИМЕРЫ ИНДИВИДУАЛЬНОЙ КОРРЕКЦИОННОЙ РАБОТЫ (1).....	83
Приложение 4 ПРИМЕРЫ ИНДИВИДУАЛЬНОЙ КОРРЕКЦИОННОЙ РАБОТЫ (2).....	86

Терпение и настойчивость, стимулируемые любовью к ребёнку и подкрепленные научными знаниями, могут... способствовать реализации права каждого человеческого существа на свою долю счастья и благополучия.

*Д.В. Колесов*

## **ВВЕДЕНИЕ**

Уровень развития ребенка раннего возраста определяет путь его дальнейшего развития. Доказано, что недостаток стимулирующего воздействия взрослого на малыша в этом возрасте может привести к необратимым последствиям в формировании той базы, на которой в дальнейшем строится вся его психическая деятельность. Чем раньше начата активная работа по стимуляции развития ребенка, тем выше обучающий эффект.

В условиях учреждений интернатного типа, в частности в домах ребенка, где с первых месяцев жизни воспитываются дети, оставшиеся без попечения родителей, система ранней педагогической помощи детям имеет особое значение. Ведь именно здесь большая часть детей имеет различные отклонения. Развитие детей, находящихся в домах ребенка, обусловлено сочетанием биологических факторов риска с неблагоприятными социально-психологическими факторами.

Являясь составной частью комплексной реабилитационной медико-педагогической работы в доме ребенка, система педагогической работы с детьми направлена на профилактику раннего отставания, на коррекцию отклонений, на формирование личностного и интеллектуального потенциала ребенка.

Доказано, что дети, воспитывающиеся в домах ребенка, могут успешно развиваться при условии хорошей организации педагогической работы, в центре которой - индивидуальное общение взрослого с ребенком.

Индивидуальную работу в доме ребенка можно рассматривать как особое, специальное направление в общей системе воспитательного

процесса, предусматривающее коррекцию и профилактику отклонений в развитии детей.

В данном пособии вниманию специалистов предлагается система индивидуальных коррекционных занятий, составленная с целью обеспечить каждому ребенку адекватные для него темп и способы усвоения навыков, знаний. Материал, представленный в пособии, предусматривает пошаговое обучение ребенка, уровень развития которого соответствует 0-4 годам, независимо от его реального возраста.

Для реализации этой цели поставлены следующие задачи.

1. Организация полноценного и удовлетворяющего детей общения,
2. Компенсация у детей трудностей развития, вызванных отсутствием семьи.
3. Осуществление дифференцированного подхода к детям, имеющим разные степени задержек в психическом развитии и помещенным в одну группу.
4. Обеспечение условий для накопления речевого опыта каждым ребенком.
5. Создание условий для благоприятного эмоционального самочувствия и развития способностей детей.
6. Формирование осознания каждым ребенком своей индивидуальности и нужности.
7. Осуществление действенной преемственности в работе дефектолога и воспитателя при проведении индивидуальной работы с детьми.

В основе данной работы лежат следующие принципы.

1. Постепенное усложнение программного содержания занятий в каждом разделе программы.
2. Индивидуально-дифференцированный подход.
3. Развивающая деятельность.
4. Связь диагностики и коррекции развития.
5. Повторяемость программного материала.

В результате реализации этих принципов создаются условия, способствующие обеспечению механизмов общения, постепенному переходу к более высокой форме общения.

При составлении программы использованы имеющиеся рекомендации по работе с детьми раннего возраста, собраны и систематизированы упражнения, игры из многочисленных литературных источников по раннему и дошкольному воспитанию, по логопедической работе с детьми. Использован материал: «Диагностика нервно-психического развития детей первых трех лет жизни» под редакцией Э.Л. Фрухт, К.Л. Печоры, Г.В. Пантюхиной; «Диагностика нервно-психического развития детей с четырех до шести лет» под редакцией К.Л. Печоры; «Методические рекомендации по содержанию индивидуальных программ развития детей младенческого возраста с ограниченными возможностями, воспитывающихся в доме ребенка» Ю.А. Разенковой и др. Большинство игровых заданий переработано автором. Во многих занятиях наряду с поставленной целью указаны основные методические приемы: вопросы и задания. В некоторых занятиях даны пояснения.

Учитывая особенности, структуру и многообразие трудностей в развитии детей, воспитывающихся в доме ребенка, материал пособия сгруппирован таким образом, чтобы воспитатель и дефектолог могли легко в нем ориентироваться, чтобы его можно было использовать как в работе с детьми, имеющими отклонения или задержку в развитии, так и в работе со здоровыми детьми.

Пособие состоит из 5 разделов.

### ***1. Развитие слуховых ориентировочных реакций.***

Этот раздел самый короткий по содержанию. Предложенные 9 занятий являются базовыми для дальнейшего формирования у ребенка понимания обращенной речи. Посредством этих занятий можно в значительной степени устранить некоторые нарушения слухового восприятия при условии, что дефектолог и воспитатель объединяют свои усилия, опираясь на метод,

основанный на активном развитии сохранных функций и последовательном формировании нарушенных. Только после усвоения последнего занятия в этом разделе можно переходить к работе по развитию у ребенка понимания обращенной к нему речи.

Работа по развитию слухового восприятия на этом не заканчивается. Углубление и расширение задач этого раздела должно быть отражено в плане работы дефектолога. Учитель планирует эту работу в зависимости от характера нарушения и возможностей ребенка.

***2. Развитие понимания речи, мышления, памяти в процессе общения со взрослым, на основе обогащения представлений об окружающем (условно: развитие понимания речи).***

В содержание этого раздела включены занятия, которые начинаются с самого простого: с побуждения ребенка поворачивать голову и отыскивать взглядом названный предмет вначале в определенном месте, затем меняя его местоположение. Это делается для того, чтобы установить связь слова не с местом, где находится предмет, а с самим предметом. Сюда вошли занятия по разучиванию простых движений в играх. Дан перечень игрушек для поиска и нахождения их среди трех и более.

Постепенно детей подводят к умению обобщать и сравнивать. От игрушки - к картинке, от парных картинок - к сюжетным картинкам, а затем к рассказу без показа. На занятиях по ознакомлению детей с различными лексическими темами («Игрушки», «Овощи», «Люди», «Звери», «Птицы», «Хорошо и плохо», «Транспорт», «Одежда», «Обувь», «Головные уборы», «Посуда», «Мебель», «Домашние и дикие животные», «Растения», «Времена года», «Профессии», «Части суток», «В саду и в огороде») предусмотрены задания на классификацию предметов каждой темы по существенным признакам.

Картинки для развития речи, предлагаемые в приложениях к пособию, нужно разрезать по пунктирным линиям и для удобства разложить в коробочки или конверты.

### ***3. Формирование предпосылок для развития активной речи, активизация, совершенствование словаря, грамматически правильных фраз и связной речи (условно: развитие активной речи).***

Первый шаг в развитии активной речи ребенка - формирование положительно-эмоционального отношения ребенка к занятиям и активизация его голосовой и лепетной активности. Это вошло в содержание первых занятий данного раздела. От занятия к занятию прослеживается переход от лепета к первым словам, от слов к фразе. Не случайно после формирования у ребенка двухсловной фразы включено занятие на улучшение слоговой структуры и звуконаполняемости слов, что важно для дальнейшей работы над качеством детской речи, так как расширение автономной речи ребенка на последующих этапах работы может усложнить этот процесс. В последующих занятиях дан материал, направленный на грамматически правильное построение предложений из 3-5 слов, первоначальное самостоятельное словоизменение некоторых существительных и глаголов, элементарное развитие связной речи.

Формирование звукопроизношения не выделено отдельным разделом и осуществляется под руководством логопеда.

### ***4. Развитие зрительных ориентировочных реакций, зрительно-моторной координации, ориентировки в форме, величине, цвете (условно: развитие сенсорики).***

Содержание занятий этого раздела направлено на всестороннее зрительное восприятие окружающих предметов, развитие ориентировочно-исследовательских действий, лежащих в основе познавательной деятельности.

На первых занятиях основное внимание уделяется развитию зрительного сосредоточения и прослеживания за объектом, укреплению моторики глаз, формированию согласованных и координированных движений глаз и головы, глаз и руки. Целью последующих занятий является выработка зрительных дифференцировок, практическое выделение формы,



величины. Серия занятий направлена на восприятие цвета, различение, соотнесение и запоминание цветов. Усвоение цветов берется параллельно с усвоением изобразительных навыков.

***5. Развитие ручной моторики, действий с предметами, орудийной, игровой, конструктивной деятельности.***

Работа в этом разделе начинается с развития хватательной функции рук, ощупывающих движений, простейшего манипулирования ребенка с предметами и развития простых действий. Задания усложняются за счет включения упражнений на развитие соотносящих действий и действий по воспроизведению пространственных отношений между предметами и их частями. Большинство занятий педагог сопровождает изображениями пособий и схемами построек.

Система индивидуальных коррекционных занятий рассчитана на последовательное использование предложенных заданий, творческий подход к каждому занятию, вариативность методов и приемов для достижения поставленной цели, гибкость в подборе материала.

Основной акцент сделан на развивающее общение, которое включает схему типичного развития ребенка, служащую ориентиром для воспитателя в его общении с детьми, начиная с довербальных форм и заканчивая речевым общением. Большое внимание уделено развитию обобщенного восприятия, обобщающей функции речи. Задачи воспитания и социализации детей не выделяются как таковые, но решаются в процессе индивидуального общения.

Формы проведения занятий:

***1. Индивидуальные занятия.***

***2. Общение с ребенком во время самостоятельной деятельности и во время проведения режимных моментов.***

Для индивидуальной работы с каждым ребенком закрепляют постоянного воспитателя, который принимает участие в обследовании своего малыша по эпикризным срокам, радуется его «первой улыбке», «первым шагам», рассказывает об успехах ребенка на групповом совещании,

анализирует причины «неудач». *Вопросы для воспитателей и дефектолога* по анализу проводимой индивидуальной работы в приложении даны не случайно. Анализ проводимой работы помогает контролировать адекватность поставленных целей и наметить изменения в содержании занятий.

Для определения уровня развития ребенка по каждому показателю целесообразно использовать диагностику нервно-психического развития и схему наблюдения за поведением детей (8, 16). Это наиболее доступная и простая в использовании диагностика в условиях дома ребенка.

Определить начальное занятие по каждому разделу пособия в соответствии с уровнем развития ребенка помогут *памятки* с соответствующим названием, данные в приложении. В свою очередь, находясь на определенном этапе работы, можно дать ориентировочную оценку конкретного показателя развития малыша.

*Учет проводимых индивидуальных занятий* обязателен. Для удобства предлагается располагать записи, указывая порядковый номер занятия (в соответствии с разделом), тему и цель (кратко), дату проведения данного занятия и отметки о выполнении (справился ребенок или нет с поставленной целью, в чем трудности, над чем следует работать; если ребенок на следующем занятии с поставленной целью не справляется, записывается «то же» и так до полного усвоения ребенком предложенного материала). После усвоения ребенком программного содержания занятия, проводится следующее занятие. И так в каждом разделе.

В разделе *«Развитие активной речи»* указываются конкретные речевые проявления ребенка. Здесь можно проследить звуковые реакции, характер лепета, нарастание словарного запаса, формирование фразовой речи, ошибки грамматического строя речи, слоговую структуру слов, звуконаполняемость слов и др.

В разделе *«Развитие понимания речи»* отмечать, какие поручения трудны для ребенка, как ребенок понимает разнообразные вопросы при

рассматривании картинок, какие вопросы трудны, каков уровень обобщений и др.

Проводя качественный учет проводимых занятий, можно определить, какова повторяемость одного и того же занятия до полного усвоения его содержания ребенком.

В индивидуальном дневнике ребенка помимо общих для воспитателя и дефектолога задач отмечаются логопедические воздействия. Это дает возможность воспитателю увидеть, на каком этапе проводится работа со звуком и др. Воспитатель может принять участие в автоматизации поставленного звука, включить в самостоятельную деятельность детей конкретные упражнения на развитие слухового внимания, речевого дыхания и др. Также дефектолог самостоятельно планирует содержание коррекционно-логопедической работы в зависимости от уровня развития речи каждого ребенка и структуры речевого дефекта. При необходимости учитель должен видоизменить содержание совместных с воспитателем индивидуальных занятий, делая акцент на ту или иную сторону речи ребенка. В приведенном примере (приложение 4, табл. 2) акцентируется совместная работа по улучшению слоговой структуры и звуконаполняемости слов.

Структурно индивидуальное занятие учителя-дефектолога может состоять из нескольких сменяющихся частей. Обязательными условиями проведения занятия являются следующие:

- начинаться занятие должно с установления эмоционального контакта с ребенком;
- работу по развитию движений рук и действий с предметами (с учётом рекомендаций врача-невропатолога) предваряют приемы массажа и лечебной физкультуры;
- упражнения дыхательной гимнастики чередуются с другими играми и упражнениями;

- массаж мимической и жевательной мускулатуры (если он рекомендован врачом) проводится перед упражнениями артикуляционной гимнастики и играми по стимулированию звуковой активности.

Воспитатель, проводя индивидуальную работу во время самостоятельной деятельности ребенка и во время проведения режимных моментов, проводит индивидуальные занятия подробно, руководя сменой видов деятельности ребенка в течение дня. Для проведения качественного анализа эффективности работы с детьми группы за квартал предлагается таблица «Учет эффективности работы учителя-дефектолога и воспитателя с детьми группы». Таблица дает возможность:

- увидеть наличие и характер положительной динамики в развитии ребенка по каждому показателю (например, в графе «на сколько эпикризных сроков отстает»: при наличии положительной динамики без скачка ставится точка, при отсутствии положительной динамики ставится тире, если отставания сократились - ставится знак плюс);

- распределить детей по подгруппам в соответствии с уровнем развития каждого показателя (см. графу «какому возрасту соответствует»);

- оценить качество индивидуальной работы каждого воспитателя с закрепленными детьми, предусмотреть меры по коррекции отклонений в поведении детей, по созданию условий, способствующих развитию каждого ребенка.

Успех в работе зависит также от соблюдения общепедагогических заповедей:

- во время выполнения поэтапной деятельности побуждать ребенка к усиленной самостоятельности, развивать познавательную активность;

- в течение каждого занятия сохранять доброжелательный тон;

- в полной мере использовать режимные моменты (на прогулке, во время одевания, во время самостоятельной деятельности ребенка и др.) для проведения отдельных частей занятия;

- обязательно положительно оценивать успехи ребенка;

- не раздражаться и не торопить ребенка, если он овладевает мыслительными навыками медленно, помнить, что ребенку с трудностями в развитии необходимо увидеть действие многократно, чтобы научиться подражать ему;

- научиться видеть маленькие успехи, которые делает ребенок и радоваться, играя вместе;

- вызывая у ребенка потребность в деловом общении, учить его обращаться с просьбой к взрослому. Учитывая определенный уровень развития речи ребенка, вводить выражение «Дайте, пожалуйста», благодарить за оказанную помощь («Спасибо») или допускать употребление указательного жеста;

- при проведении каждого задания придерживаться следующей последовательности:

- а) выявить, может ли ребенок самостоятельно справиться с заданием;
- б) направить его усилия на самостоятельный поиск;
- в) дать свой образец;
- г) добиваться конечного результата.

Данная система работы апробирована воспитателями и дефектологами Выксунского дома ребенка в процессе различных видов деятельности. Развивающий эффект данной системы доказан практикой.

Система индивидуальных коррекционных занятий взята за основу работы во всех группах дома ребенка. Поэтому при переходе из одной группы в другую ребенок продолжает получать комплекс коррекционных воздействий по единому плану. Легче проходит адаптация малыша в новой группе, нет перерыва на дополнительное обследование.

Конкретные игры и дидактические ситуации, сначала очень простые, соответствующие возможностям детей, постепенно усложняются, усложняется речевой материал, который ребенок должен использовать на индивидуальных занятиях. После установления эмоционального, направленного на сотрудничество контакта со взрослым, каждый ребенок

начинает осваивать способы усвоения общественного опыта и переходить к новой форме общения. У детей появляется речевая смелость, активность в общении, интерес и внимание к взрослому, реакция на отношение к нему взрослого, инициативные действия, направленные на то, чтобы проявить себя, показать взрослому свои умения и способности.

«Система индивидуальных коррекционных занятий» вполне оправдана, так как позволяет успешнее решать задачи коррекции задержек и отклонений в развитии детей, наполняет конкретным содержанием контакты, которые складываются у ребенка с заботящимися о нем взрослыми.

Ценность данного пособия состоит в том, что оно позволит учителю включаться в систему оздоровительно-воспитательной работы и осуществлять коррекционный процесс совместно с другими специалистами.

Действенная преемственность в работе дефектолога и воспитателя, совместное ведение учета занятий в индивидуальном дневнике ребенка, качественный учет эффективности работы - все это направлено на максимально возможное развитие детей в условиях дома ребенка, на преодолении некоторых трудностей, характерных для закрытого учреждения.

Занятия данной системы способствуют переводу ребенка от одного вида ведущей деятельности к другому, созданию возможности индивидуализации коррекционного процесса, обеспечению каждому ребенку адекватных для него темпа и способа усвоения умений, навыков, знаний.

Предложенный подход к планированию индивидуальных занятий проверен практикой и дает положительный эффект.

«Система индивидуальных коррекционных занятий» - это удобство в работе, сокращение времени для оформления назначений.

Это пособие заинтересует не только работников дома ребенка, но и родителей, психологов, логопедов и воспитателей других детских учреждений. Предложенная система занятий может быть полезной при организации занятий с детьми, имеющими трудности в развитии и воспитывающимися в условиях семьи.

# **I. РАЗВИТИЕ СЛУХОВЫХ ОРИЕНТИРОВОЧНЫХ РЕАКЦИЙ**

**1. С металлофоном (выбирается 1 звук), бубном, колокольчиком, погремушками (мелодичной и гремящей), султанчиками из упругой, шуршащей бумаги и т.д.**

Создавать ситуации, развивающие зрительные и слуховые ориентировочные реакции, их взаимодействие. Вызывать реакцию ребенка на внезапно возникающие звуки. *(Начинать представление предмета со слуховых воздействий. При возникновении слуховой реакции (вздрагивание, моргание) осуществлять и показ.)*

## **2. С погремушкой или колокольчиком**

Развивать слуховое сосредоточение на звучащем предмете, на голосе взрослого, находящемся вне поля зрения ребенка. *(Ребенок должен сосредотачиваться при сильном звуке. При появлении слухового сосредоточения в течение 15-20 секунд показать игрушку, вызвать фиксацию взора на неподвижном предмете.)*

## **3. С мелодичной погремушкой или колокольчиком, барабанчиком**

Способствовать развитию зрительно-слуховых условных связей между предметом и издаваемым им звуком. *(Слуховое и следующее за его угасанием зрительное сосредоточение вызывается попеременно слева (с погремушкой) и справа (с барабанчиком). Заканчивается занятие пением музыкальной фразы «Во поле береза стояла», вызыванием сосредоточения на лице взрослого.)*

## **4. С бубенчиками**

Развивать слуховые ориентировочные реакции, побуждая ребенка к поисковым, исследовательским действиям (поворот головы к источнику звука). *(Звучащий предмет сразу ребенку не показывать, побуждая его к активному поиску источника звука.)*

**5. С различными предметами, издающими звуки (колокольчик, погремушка, бубен), с образными игрушками, издающими при нажатии или встряхивании писк, свист, гудение, шуршание и т.д.**

Побуждать ребенка к поиску источника звука: поворачивать голову в сторону звучащего предмета, фиксировать его взглядом. Обогащать

чувственный опыт, знакомя ребенка с различными свойствами звучащих предметов. *(Занятие проводить в манеже, боковые стороны которого закрыты салфетками. При появлении слуховой ориентировочной реакции у ребенка и поворота головы в сторону звука дать возможность ребенку увидеть источник звука (позвенеть колокольчиком в манеже). То же повторить у другой стороны манежа. Дать ребенку возможность не только рассмотреть звучащую игрушку, но и захватить ее, притянуть к себе).*

### ***6. Вот так ручки хороши***

Вызывать дифференцированные реакции на спокойную и плясовую мелодии. Напевание песенок необходимо осуществлять при проведении разнообразных упражнений и игр с ребенком. Так, например, при проведении упражнений дыхательной гимнастики:

Вот так ручки хороши,  
Попляши-ка, попляши!  
Вот так и вот так,  
Вот эдак и вот так!

Вот так ножки хороши,  
Попляши-ка, попляши!  
Вот так и вот так,  
Вот эдак и вот так!

Или во время развития активных движений и упора ног в горизонтальном положении ребенка:

Три-та-та, три-та-та,  
Вышла кошка за кота.  
Кот ходит по лавочке,  
Водит кошку за лапочки,  
Топы-топы по лавочке,  
Цапы-цапы за лапочки.

Или во время игры с зеркалом:

Кто у нас хороший?



Кто у нас пригожий?

Ванечка – хороший,

Ванечка — пригожий. И т.д.

### **7. С яркими матерчатыми колпачками (2-3 шт.),**

*которыми украшается обыкновенный колокольчик или погремушка, находящиеся да цветной картонной ширмочкой (невидимый ребенку источник звука)*

Учить ребенка находить невидимый источник звука. Выполнять целенаправленное действие в его сторону (поворот со спины на бок и на живот). *(После того как ребенок повернет голову и взором найдет источник звука, взрослый убирает ширмочку и движением колокольчика стимулирует ребенка перевернуться. При необходимости взрослый помогает ребенку сделать поворот на живот. Дать ребенку возможность захватить звучащую игрушку. Повороты делать поочередно в обе стороны.)*

### **8. Тяги, тяги, потягушеньки**

Развивать слуховое сосредоточение на различные звуки, эмоциональный отклик на обращение взрослого с различной интонационной окраской голоса (ласковой, веселой, строгой). Широко использовать прибаутки, песенки, разговоры. Так, например:

Тяги, тяги, потягушеньки,  
На детку порастушеньки!  
Расти, деточка, здоровая,  
Как яблонька садовая!  
На кота потягушеньки,  
На дитя порастушеньки,  
А в ручки хватушки,  
А в ротик говорунок,  
А в головку разумок! и т.п.

### **9. Где наша детка (имя ребенка)**

Называние ребенка по имени проводится во все моменты общения с ребенком. В учете указать наличие реакции.

## **II. РАЗВИТИЕ ПОНИМАНИЯ РЕЧИ, МЫШЛЕНИЯ, ПАМЯТИ В ПРОЦЕССЕ ОБЩЕНИЯ СО ВЗРОСЛЫМ, НА ОСНОВЕ ОБОГАЩЕНИЯ ПРЕДСТАВЛЕНИЙ ОБ ОКРУЖАЮЩЕМ (Рп)**

*1. Где ляля? (С игрушкой, которая всегда находится на постоянном месте.)*

Продолжать развивать зрительные и слуховые ориентировочные реакции ребенка. На вопрос взрослого «Где?» малыш должен поворачиваться в сторону знакомой игрушки. Привлекать его внимание к звуковым свойствам предмета. Формировать эмоциональный контакт ребенка со взрослым. *(Ребенок должен активно следить за действием взрослого с игрушкой, поворачиваясь или наклоняя голову. Взрослый гладит куклу по голове с приговариванием: «Ляля, Ляля»; водит по барьеру манежа, поясняя: «Ляля топ-топ-топ»; внезапно прячет куклу с вопросом: «Где ляля?»; показывает ее снова: «Вот ляля!»; ставит на постоянное место, задавая тот же вопрос; накрывает куклу салфеткой; открывает ее с теми же вопросами, возгласами.)*

*2. Где собачка? (Цель и пояснение к занятию см. в занятии № 1.)*

*3. Где корова? (Цель и пояснения к занятию см. в занятии №1.)*

*4. Где лошадка? (Цель и пояснения к занятию см. в занятии № 1.)*

*5. Где машина? (Цель и пояснения к занятию см. в занятии № 1.)*

**6. «Ладушки», «Дай ручку», «До свидания»**

Формировать у ребенка эмоциональный контакт со взрослым. Развивать понимание элементарных инструкций, обусловленных ситуацией. Учить выполнять движения по подражанию и слову взрослого.

**7. Прятки (с игрушками)**

Учить ребенка выполнять движения по подражанию и слову взрослого: на вопрос взрослого «Где?» приблизиться к игрушке и снять с нее салфетку:

а) с куклой, которая находилась на постоянном месте (при перемещении);

б) с собачкой, которая находилась на постоянном месте (при перемещении);

в) с коровой, которая находилась на постоянном месте (при перемещении);

г) с лошадкой, которая находилась на постоянном месте (при перемещении);

д) с машиной, которая находилась на постоянном месте (при перемещении).

*(Взрослый должен обыграть действия с игрушкой, которая находилась на постоянном месте, перенести ее в другое место (в манеже), на глазах у ребенка закрыть салфеткой и задать вопрос: «Где...?»)*

### **8. Делай, как я**

Учить ребенка в определенной ситуации понимать и выполнять простые инструкции («На», «Дай», «Возьми»), сопровождаемые указательным жестом. Побуждать ребенка к повторению звукоподражаний: «Тук-тук», «Пи-пи», «Дон-дон» и др.

### **9. Поручение (с игрушками)**

Учить находить названную игрушку среди 2 игрушек, затем среди 3-4 игрушек. Побуждать ребенка к повторению звукоподражаний. Развивать эмоциональное отношение к игрушкам, побуждать ребенка выполнять по образцу взрослого какое-либо игровое действие с каждой игрушкой: «Поводи», «Покачай», «Покорми» и др.; по просьбе взрослого: «Дай...» - дать игрушку взрослому. Игрушки:

СОБАЧКА, кукла.

МАШИНА, собачка, кукла.

ЛОШАДКА, машина, собачка.

КОРОВА, лошадка, машина.

ПЕТУШОК, корова, лошадка.

МЯЧ, петушок, корова.

ЧАСЫ, мяч, петушок.

КУРОЧКА, часы, мяч.

МИШКА, курочка, часы.

ДУДОЧКА, мишка, курочка.

ПОГРЕМУШКА, дудочка, мишка.

КОЗА, погремушка, дудочка.

ПТИЧКА, коза, погремушка.

БАРАБАН, птичка, коза.

КОШКА, барабан, птичка.

ГУСЬ, кошка, барабан.

### ***10. Поручение (без игрушек)***

Учить ребенка находить в манеже, в группе знакомые игрушки, предметы, выполнять с ними какое-либо действие (поводить, покачать, погладить, покатасть и др.), отдавать игрушку взрослому. Побуждать повторять за взрослым слова и звукоподражания (в зависимости от речевых возможностей: *«Собака - ав-ав; машина - би-би; лошадка - но-но, и-го-го; корова - му-му; петушок - ку-ка-ре-ку; мяч - бом-бом; курочка - ко-ко; мишка - э-э-э; дудочка - ду-ду-ду; коза - ме-ме-ме; погремушка - дон-дон; птичка - пинь-пинь; гусь - га-гага; барабан - бам-бам; кошка - мяу; утка - кря-кря»*).

### ***11. Поиграем с игрушкой***

Учить ребенка выполнять разные действия с одной игрушкой: *«Погладь, покачай, поводи, покорми, попляши, вытри нос, пожалей, причеши, покатай на машине, положи на стол, кровать, посади на стульчик»*.

Побуждать ребенка к звукоподражанию. В учете указывать не только уровень понимания ребенком речевых инструкций, но и речевую активность: с куклой, с собачкой, с мишкой.

### ***12. Поиграем с игрушками***

Учить ребенка выполнять одно и тоже действие с разными игрушками. Побуждать к подражанию слов, звуков:

а) *«Поводи - куклу, мишку, собачку»: «Топ-топ. Иду-иду. Кукла идет...»*

б) «Покорми - корову, лошадку, курочку»: «Ам-ам. Кушает. Корова кушает» и т.д.

в) «Причеши - куклу, собачку, мишку, зайчика».

### **13. Рассматривание предметных картинок**

(пособие 1, рис. 1-12<sup>1</sup>)

Учить ребенка устанавливать сходство предмета с его изображением, узнавать, показывать пальчиком названный предмет и отдельные детали, подавать взрослому названную картинку. Расширять активный словарь (собака, молоток, лошадка, часы, гусь, мяч, домик, дудочка, погремушка, колокольчик, девочка, зайчик...)

При необходимости новую картинку показывать ребенку при соотнесении со знакомой игрушкой. В плане указывать картинки, с которыми проводится работа. Можно увеличить количество картинок на одном занятии с 3-4 до 6-8.

### **14. Давай умоемся**

Уточнить понимание слов, обозначающих части тела (*руки, ноги, голова*), части лица (*рот, глаза, уши*); бытовое и игровое действие (*умываться*).

### **15. Найди другую (с игрушками)**

Учить ребенка находить в специально подготовленной ситуации игрушки, имеющие одно и то же словесное обозначение, но отличающиеся по внешним свойствам; называть игрушки.

Материал. Два однородных предмета, отличных друг от друга по какому-либо признаку; предмет, сходный с одним из них по этому признаку, и контрольный предмет. Варианты заданий:

а) 2 разные коровы, коза, машина;

---

<sup>1</sup> Здесь и далее: ссылки даны на пособия О.В. Закревской:

- «Развивайся, малыш! Предметные картинки для развития речи» (условное обозначение - «пособие 1»; М. : Издательство ГНОМ и Д, 2006);

- «Развивайся, малыш! Сюжетные картинки для развития речи» (условное обозначение - «пособие 2»; М. : Издательство ГНОМ и Д, 2006).

В скобках также указаны номера используемых на занятии картинок.

- б) 2 разные курочки, петух, лошадка;
- в) 2 разные дудочки, палочка, барабан;
- г) 2 разные утки, гусь, часы;
- д) 2 разные лошадки, корова, мишка;
- е) 2 разные кошки, собака, кукла.

Вопросы: Где лошадка? Где другая лошадка? Где корова? А где мишка? Что это? и т.п.

### ***16. Рассматривание парных картинок (пособие 1, рис. 13-32)***

Учить ребенка находить картинки, имеющие одно и то же словесное обозначение, но отличающиеся по внешним свойствам. Расширять активный словарь.

#### Варианты:

- а) 2 разные козы, бык, утюг;
- б) 2 разные собачки, мишка, зайчик;
- в) 2 разных петушка, лошадка, матрешка;
- г) 2 разные палочки, балалайка, пирамидка;
- д) 2 разных кошки, селезень, мяч.

### ***17. Рассматривание картинок, изображающих простые знакомые действия (ест, спит, купается, идет, кушает, плачет и др.; пособие 2, рис. 1-16)***

Учить ребенка узнавать на картинке действие, обозначенное словом; обозначать это действие словом, жестом, фразой, учитывая речевые возможности ребенка. Подводить ребенка к пониманию вопроса «Что делает?»

а) Разные предметы и разные действия: «Собачка кушает», «Ляля спит», «Мишка идет», и другие, имеющиеся в группе. Указывать в плане картинки, с которыми проводится работа.

б) Одинаковые действия, предметы разные: «Собачка кушает», «Козочка кушает», «Ляля кушает» и т.п. - спит, идет, сидит, купается, едет - с каждым действием разные персонажи.

в) Одинаковые предметы, разные действия: «Ляля спит», «Ляля купается», «Ляля кушает», и др. - собачка, зайка, мишка, киска - выполняют разные действия. В учете указывать не только понимание ребенком названных действий, вопроса «Что делает...?», но и то, какова речевая активность малыша.

**18. Рассматривание простых сюжетных картинок (пособие 2, рис. 17-22)**

Взаимодействие двух лиц: «Девочка купает куклу», «Девочка кормит куклу», «Девочка катает куклу на санках» и другие, имеющиеся в группе картинки. При выборе картинок отражать сезонность. Научить ребенка видеть сюжет картинки, т.е. узнавать знакомых персонажей и совершаемые ими действия. Формировать речь, состоящую из простых распространенных предложений. Учить отвечать на вопросы по содержанию картинок не односложно, а полно.

Вопросы: «Где...? Кто это? Как зовут? Что это? Что делает? А ты...?»

**19. Рассматривание сюжетных картинок более сложного содержания (из серии «Хорошо и плохо»; пособие 2, рис. 23-30)**

Учить ребенка узнавать на картинках мальчика и девочку; отвечать полно, развернуто.

Вопросы. Где мальчик? Где девочка? Где у девочки платье, косичка? Где у мальчика брюки, рубашка? Кто это? Где мальчик дает девочке яблоко? Где мальчик не дает девочке игрушки? Что делает мальчик? А ты...? и т.п.

**20. Рассказ без показа**

Учить ребенка слушать небольшой рассказ о событиях, бывших в его опыте без наглядного сопровождения, отвечать на вопросы.

Пример рассказа. I часть: «Жила-была девочка Машенька. Пошла Машенька гулять. Надела шапку, пальто, ботинки. Спустилась по лесенке, открыла дверь и вышла на улицу...»

Вопросы: «Кто пошел на улицу гулять? Что надела Машенька?»

II часть рассказа: «На улице детки гуляли. Вдруг выскочила собачка и залаяла на Машу: «Ав-ав». Машенька испугалась, плачет. А тетя сказала: «Не бойся, Машенька, собачка не кусается». Собачка убежала. Маша больше не плакала, пошла с детками гулять».

Вопросы: «Кто испугал Машу на улице? Кто залаял? А что тетя сказала Маше?»

### **21. Какая игрушка тебе нравится** (пособие 1, рис. 33-42)

Активизировать словарь по теме «Игрушки». Уточнить понятие об основном действии с игрушками. Подвести ребенка к пониманию и называнию обобщающего слова «Игрушки». Приучать отвечать на вопрос полной фразой.

Вопросы: «Какая игрушка тебе нравится? Какие игрушки есть у нас? Что ты делаешь с игрушками? Каким одним словом можно назвать все это?»

### **22. Узнай и назови овощи** (пособие 1, рис. 43-54)

Познакомить ребенка с натуральными овощами и их изображениями на картинках. Закреплять в активном словаре ребенка названия отдельных овощей. Дать понятие об основных действиях, производимых с ними, о месте выращивания овощей. Уточнить обобщающее слово «овощи». Продолжать работу по формированию фразовой речи, совершенствованию структуры слова, фонетической стороны речи. Если в разделе «Развитие активной речи» началась работа по формированию правильной слоговой структуры слова, добиваться от ребенка проговаривания первых слогов при назывании овощей, сохранения ритмико-слогового состава слова.

Вопросы и задания: «Покажи, где... Что это? Где растут морковь, огурец, лук...? Каким одним словом можно назвать это? Что мы делаем с овощами?»

### **23. Чего не стало** (на материале темы «Овощи»; пособие 1, рис. 43-54)

Развивать внимание и запоминание. Добиваться ответов полной фразой, используя слово «Нет» или сочетание «Не стало». Следить за



правильным согласованием слов. (Сначала из двух картинок убирается одна, затем из трех, из четырех.)

#### **24. Семья.** Люди (пособие 1, рис. 55-61)

Расширять и активизировать словарь по теме «Семья»: «Мама, папа, дедушка, бабушка, сын, дочь; сидит, стоит, читает, прыгает; большой, старый, маленький» и др. Формировать обобщающее слово «Люди». Продолжать работу по развитию фразовой речи.

Вопросы: «Где папа? Где мама? Кто это? Кто сидит? и т.п. Что делает дедушка (бабушка, папа, мама...)? Кто большой? Кто маленький (большая, маленькая)? Какой дедушка (бабушка, внучка...)? Каким одним словом можно назвать их?»

#### **25. Кто что ест** (пособие 1, рис. 62-69)

Уточнять представление ребенка о том, кто что ест. Активизировать в речи глаголы: «Лакает, грызет, клюет». Формировать обобщающие понятия: «Птицы, животные». Учить ребенка давать полный ответ.

Вопросы: «Кто это (собака, курочка, кошка)? Кто грызет (умеет грызть)? Кто лакает (клюет)? Чем собака грызет косточку? У кого еще острые зубы? Кто еще грызет? Чем курочка клюет? У кого еще клюв? Кто еще клюет? Как кошка лакает? Что любит собака (курочка, кошка)?»

#### Варианты заданий:

- а) классификация: «У кого зубы, у кого клюв».
- б) исключение 4-го лишнего.

#### **26. Рассмотрение иллюстраций к потешке «Вот люди спят»** (пособие 2, рис. 31-38)

Помочь ребенку запомнить названия персонажей, которые встречаются в тексте, где кто из них спит. Формировать обобщающие понятия «Люди, Звери». Продолжать работу над фразой. Учить использовать в ответах предлог «На».

Вопросы: «Кто это? (Бабушка, дедушка, люди.) Что делают люди? Какие люди спят? Что делают звери? Какие звери спят? Где спят лисы

(зайки, птицы...)? Что будут делать птицы (звери, утки), когда поспят? Кто летает (плавает, бегают)?

Варианты заданий:

а) классификация: «Люди, звери, птицы».

б) исключение 4-го лишнего.

**27. Хорошо и плохо** (пособие 2, рис. 23-30)

Уточнить понятия «Хорошо, плохо». Учить детей характеризовать действия, изображенные на картинках, сопоставляя их со своими действиями и действиями других детей. Активизировать в речи прилагательные: «добрый, аккуратный, неряшливый, жадный, драчливый». Упражнять в ответах на вопросы причинно-следственного характера.

Вопросы: «Что делает мальчик? Так можно делать? Как делает мальчик? Почему этого мальчика называют добрым? и т.п. А ты...?»

**28. Транспорт** (пособие 1, рис. 70-81)

Учить различать по внешнему виду и называть грузовую и легковую машины, автобус, трамвай, самолет, лодку, пароход, трактор, поезд, троллейбус, велосипед, мотоцикл; показывать и называть части машины (кабина, руль, кузов, колеса, окна). Дать понятие о назначении каждого вида транспорта и характере их передвижения. Приучать отвечать на вопросы полной фразой. *(Для знакомства с различными видами транспорта широко использовать возможности прогулок за пределами дома ребенка, игрушки, картинки).*

Вопросы: «Что это? Где? Какая это машина? Что делает? На чем летают? На чем едут по дороге? На чем плавают? Что летит (плывет, едет по дороге, едет по рельсам)?»

**29. Одежда, обувь, головные уборы** (пособие 1, рис. 82-114)

Уточнить представление ребенка о назначении предметов одежды, обуви, головных уборов. Упражнять в группировке предметов по их назначению. Расширять словарь за счет обобщающих понятий «Одежда,

обувь, головные уборы», их видов. (*Широко использовать возможности режимных процессов, натуральные вещи, дидактическую куклу, картинки.*)

Вопросы: «Что это? Куда надеваем? Каким словом можно назвать все это? Почему положил наверх (в середину, вниз)?»

### **30. Посуда (пособие 1, рис. 115-124)**

Активизировать активный и пассивный словарь ребенка по теме «Посуда». Уточнить обобщающее слово. Дать представление о назначении отдельных видов посуды.

Вопросы: «Что мы поставили на стол? Каким одним словом можно назвать все это? Что мы делаем с чашкой (тарелкой...)?»

### **31. Устроим кукле комнату (пособие 1, рис. 125-131)**

Учить ребенка различать и называть предметы мебели, рассказывать об их назначении. Упражнять в употреблении и понимании обобщающего слова «Мебель». Активизировать в речи глаголы «Лежать, сидеть» в повелительном наклонении (ляг, сядь), предлоги «На», «В».

Для знакомства с предметами мебели использовать окружающую обстановку, кукольный уголок, картинки, конструктивную деятельность.

Вопросы: «Что поставим в комнату Кати? Зачем Кате шкаф (кровать, стул, стол, диван...)? Где твоя кровать? Где у нас стол...? Еще где? Попроси Катю лечь в кровать (сесть на стул). Где сидит (лежит) Катя? Куда положим одежду? (поставим посуду)? Какая мебель у нас в комнате? Каким одним словом можно назвать все это?»

### **32. Что можно гладить утюгом, что можно резать ножом (пособие 1, рис. 132-141)**

Познакомить ребенка с назначением предметов (*утюг, нож*). Учить ребенка группировать предметы (картинки) по их качествам, объясняя свои действия. Активизировать в речи названия предметов и их качеств. (*Можно взять картинки из серии «одежда», «овоци».*)

Образец: «Это платье. Платье гладят утюгом. Это сыр. Сыр режут ножом» и т.д.

**33. Чего не стало** (на материале тем «Одежда», «Обувь», «Головные уборы»); пособие 1, рис. 82-114)

Цель см. в занятии № 23.

**34. Куда что положить**

Учить группировать знакомые предметы по общему признаку (посуда, одежда, овощи). Подводить ребенка к умению исключать не подходящий к группе предмет.

Образец: «Это пальто. Пальто мы надеваем. Это одежда. Одежду кладем в шкаф. Это тарелка. Из тарелки мы едим. Это посуда. Посуду ставим на поднос. Это морковка. Морковь мы едим. Морковка - это овощ. Овощи собираем в корзину».

Вопросы: «Что это? Что мы делаем с ней (с ним)? Куда нужно положить? Что стоит на подносе (лежит в корзине, в шкафу)? Какой предмет Незнайка положил лишней? Что не подходит? Почему?»

**35. Домашние животные** (пособие 1, рис. 142-149)

Закреплять у ребенка слова, обозначающие названия домашних животных. Уточнять части тела животных (*рога, копыта, грива, хвост, лапы, зубы и др.*), особенности внешнего вида (*шерстка, щетинка и др.*)

**36. Кто еще пришел** (пособие 1, рис. 142-149)

Развивать зрительную память, воспитывать наблюдательность. Развивать речь, активизировать словарь по теме «Домашние животные».

Вопросы: «Кто это? Кто еще пришел? (после того, как ребенок закроет глаза, затем откроет их)».

**37. Кто как ест** (пособие 1, рис. 142-149)

Уточнять представление ребенка о том, кто, что и как ест. Расширять глагольный словарь по теме «Домашние животные». Учить ребенка отвечать на вопросы, используя предложения с однородными членами.

Образец: «Корова жует траву. Лошадь жует траву (овца, свинья, коза). Собака грызет кость. Кошка лакает молоко».

Вопросы: «Как ест корова (лошадь, коза...)? Кто еще жует траву?»

### **38. Кто что делает (пособие 1, рис. 142-149)**

Активизировать в речи ребенка слова: «Бодается, царапается, фыркает, мурлычет, мяукает, хрюкает, ржет, блеет, мычит». Составить предложения с ними.

Вопросы: «У кого рога? Кто бодается? У кого на лапках коготки-царапки? Кто царапается? Как мычит корова? Что она делает?» и т.п.

### **39. Какую пользу приносят домашние животные**

Уточнить знания ребенка о том, какую пользу приносят домашние животные человеку. Добиваться от ребенка ответов распространенной фразой.

Образец: «Человеку (людям) нужна корова. Она дает молоко. Лошадь возит тяжелые вещи, дает молоко. Коза и овца дают человеку шерсть, мясо, молоко. Собака охраняет дом человека. Свинья дает человеку сало и щетинку. Эти животные называются домашними, потому что помогают человеку, приносят ему пользу. Они живут около людей».

Вопросы: «Кто нужен человеку? Зачем человеку нужна корова (лошадь, коза, овца, собака, кошка, свинья)? Почему эти животные называются домашними?»

### **40. Отгадай, кто это**

Закреплять представления ребенка о домашних животных на материале загадок. Учить самостоятельно рассказывать о животном по образцу.

#### Загадки.

С. хозяином дружит,	Мохнатенькая,
Дом сторожит.	Усатенькая,
Живет под крылечком,	Ест и пьет,
А хвост колечком.	Песенки поет.
(Собака)	(Кошка)
Поле идет, травку жует,	Хвост крючком,
Деткам молоко дает,	Нос пяточком.
Мычит: «Му-му-му».	(Свинья)

Кто это? Не пойму.

*(Корова)* И т.п.

Образец: «Корова - домашнее животное. У коровы есть рога, копыта. Корова мычит. Корова дает молоко. Корова жует траву».

Вопросы: «Отгадай, кто это? Что у нее есть? Как кричит? Как помогает человеку? Что ест? Расскажи про корову (свинью, кошку...)»

#### **41. Где наша мама** (пособие 1, рис. 142-149, 156-161)

Учить ребенка различать взрослых животных и их детенышей. Упражнять в произнесении звукоподражаний Громко - тихо; тоненьким голосом. Активизировать слова: «Рога - рожки; усы-усики; копыта - копытца; щенок, теленок, козленок, котенок, поросенок, жеребенок». Учить использовать в ответах предлог «У», союз «А»; отвечать полно.

Образец: «У козы рога, а у козленка рожки. У коровы копыта, а у теленка - копытца. У коровы теленок, а у лошади жеребенок и т.п.»

#### **42. Кто живет в лесу** (пособие 1, рис. 150-155, 162-167)

Закрепить в речи ребенка слова, обозначающие названия диких животных. Пояснить, что эти животные живут в лесу. Уточнить особенности внешнего вида, способа питания и места обитания.

Вопросы: «Какой дом у белки (у лисы, у зайца, у волка)? Где спит медведь? Что любит медведь (заяц, ежик, лиса...)? Какая шкурка у зайчика (у лисы, у медведя, ежа...)? Кто кормит лесных (диких) животных? Какие это животные? Почему их так называют?»

#### **43. Отгадай, кто это**

Закреплять знания ребенка о диких животных. Учить узнавать их по стихотворному тексту загадок, по рассказу товарища. Учить рассказывать о животных.

#### Загадки.

В дупле на старом дубе

Живу в густом лесу.

Хожу в пушистой шубе.

Лежала между елками

Подушечка с иголками.

Тихонечко лежала,

Орешки я грызу. (*Белка*)

Потом вдруг убежала. (*Ежик*)

Хозяин лесной

Комочек пуха,

Просыпается весной.

Длинное ухо,

А зимой под вьюжный вой

Прыгает ловко,

Спит в избушке снеговой. (*Медведь*)

Любит морковку. (*Заяц*)

Хвост пушистый,

Кто зимой холодной

Мех золотистый,

Бродит злой, голодный,

В лесу живет,

Он по лесу рыщет

В деревне кур крадет. (*Лиса*)

И добычу ищет. (*Волк*)

Вопросы: «Большое или маленькое животное? Какого цвета? Где живет? Что ест? Какой у него домик?»

#### **44. Помоги животным**

Уточнять и закреплять значения слов - названий животных - и слов, связанных с образом жизни животных.

Образец: «Жили-были бабушка и дедушка. И были у них животные. Ушли животные в лес и заблудились. Помоги бабушке и дедушке найти своих животных».

Вопросы: «Кто живет в лесу? Кто живет с бабушкой и дедушкой в деревне? Какие это животные? »

#### **45. Домашние птицы (пособие 1, рис. 173-178)**

Активизировать у ребенка словарь: называть слова, обозначающие названия домашних птиц; части тела: «*Крылья, клюв, хвост, перышки*»; действия: «*Летают, клюют*». Уточнить понятие «*Домашние птицы*».

#### **46. Кто мама (пособие 1, рис. 173-182)**

Учить ребенка различать взрослых птиц и их детенышей. Активизировать слова: «*Клюв - клювик, крыло - крылышко*».

#### **47. Отгадай, кто это**

Закреплять представление о домашних птицах на материале загадок.

### Загадки.

Он носом в землю постучит.  
Взмахнет крылом и закричит.  
Кричит он даже сонный,  
Крикун неугомонный. (*Петух*)

Закричу я: Га-га-га»,  
Налечу я на врага.  
А когда я обозлюсь,  
Больно за ноги щиплюсь. (*Гусь*)

Квохчет, квохчет,  
Детей созывает,  
Всех под крыло собирает.  
(*Курица*)

По водичке плавает,  
Громко крикает:  
«Кря-кря-кря».  
(*Утка*)

#### **48. У кого мягкая шерстка, у кого перышки (пособие 1, рис. 142-182)**

Упражнять ребенка в группировке «картинок по темам: «Птицы», «Животные». Учить его рассказывать о своих действиях. Уточнять обобщающие слова.

#### **49. Кто где живет (пособие 1, рис. 183-191)**

Активизировать в речи ребенка слова: «*Норка, коврик, аквариум, клетка, гнездо*».

Вопросы: «Где живет мышка (кот, рыбка, птичка)?»

#### **50. В саду (пособие 1, рис. 136-141)**

Учить различать и называть фрукты по внешнему виду, вкусу, запаху. Дать ребенку представление о месте выращивания фруктов. Уточнить обобщающее слово «*Фрукты*». Продолжать работу по формированию фразовой речи, совершенствованию структуры слова.

Вопросы и задания: «Покажи... Что это? Попробуй, какой лимон (яблоко...)? Понюхай, что это? Каким одним словом можно назвать это? Что мы делаем с фруктами? Где растут фрукты?»

#### **51. Чего не стало (на материале темы «Фрукты»; пособие 1, рис. 136-141)**



Развивать у ребенка внимание и память. Добиваться ответов полной фразой. Следить за правильным согласованием слов (сначала из трех картинок убирается одна, затем из четырех).

**52. Рассматривание картины «В саду» (пособие 2, рис. 39-42)**

Уточнять знания ребенка о том, где растут фрукты, цветы. Учить отвечать на вопросы по картине полной фразой.

**53. Рассматривание картины «В огороде» (пособие 2, рис. 43-46)**

Уточнять знания ребенка о том, как ухаживают за овощами: *поливают, рыхлят землю*; как их убирают - *выдергивают, выкапывают, срезают, снимают*. Учить отвечать на вопросы по картине полным предложением.

**54. В саду и в огороде (пособие 2, рис. 39-46)**

Уточнять обобщающие слова: «*Овощи, фрукты*». Упражнять в группировке предметов по месту произрастания.

Образец: «Это морковка. Морковь растет в огороде. Это овощ. Это яблоко. Яблоко растёт в саду, на дереве. Яблоко - это фрукт».

**55. Рассматривание картинок из серии «Времена года» (пособие 1, рис. 192-203)** Уточнять представление ребенка о том, что характерно для каждого времени года. Отвечать по картинке полным предложением.

Вопросы: «Что нарисовано на этой картинке? Что делают люди? Когда это бывает? Что бывает осенью (зимой, весной, летом)? Чем отличаются картинки?»

**56. Времена года (пособие 1, рис. 192-203)**

Учить ребенка видеть признаки сезонных изменений в погоде, растениях, поведении животных, жизни и труде людей.

Вопросы и задания: «Выбрать то, что соответствует данному времени года. Что это (солнце, почки распускаются...)? В какое время это бывает? (Весной.)»

Можно использовать стихи, загадки, которые помогут ребенку правильно выполнить задание, обнаружить ошибку.

**57. Кому что нужно (пособие 1, рис. 204-215)**

Уточнить знания ребенка о том, какие вещи помогают людям в работе. Воспитывать интерес к труду взрослых, желание самим трудиться. Развивать связную речь, внимание.

Вопросы: «Кто это (врач, шофер, строитель, повар)? Что делает...? Что нужно врачу (повару, шоферу...)?»

### **58. Убери лишнюю картинку**

Упражнять ребенка в группировке предметов по классам, в исключении предмета, не подходящего к данной группе предметов по какому-либо признаку. Объяснять свои действия.

Образец: «Машина, автобус, велосипед, курица».

Вопросы: «Какая картинка лишняя? (Какая не подходит?) Почему?»

Образец: «На машине, велосипеде, автобусе можно ездить, а на курице нельзя. Машина, автобус, велосипед - это транспорт, а курица - птица».

В плане указывать, какие картинки предъявляются ребенку.

### **59. Когда это бывает (пособие 2, рис. 47-58)**

Закреплять знания ребенка о частях суток; упражнять в подборе сюжетной картинке к символическому изображению частей суток (*утро, день, вечер, ночь*).

Вопросы: «Почему ты положил эту картинку сюда? Что ты делаешь утром (днем, вечером, ночью)?»

### **60. Куда села бабочка**

Уточнять знания ребенка о растениях (*трава, цветы, дерево, куст*), их частях: *ствол, ветки, листья*.

Вопросы: «Куда села бабочка? Что это? Покажи, где дерево (куст). Покажи, где у дерева ствол (ветки, листья). Что есть у куста? Чем отличается куст от дерева? Где растут цветы? »

### **61. Чтение рассказа**

Учить ребенка внимательно слушать рассказ и отвечать по его содержанию. Находить нужную картинку из набора предметных картинок, изображающих маму, папу, мальчика, мяч.

Образец: «Мама ушла. Дома остались Дима и собака Шарик. Дима играл в мяч и разбил чашку. Пришла мама. Рассердилась и выгнала Шарика на улицу».

Вопрос: «Кто был виноват?»

Задание: «Покажи предметную картинку...»

### **62. Так и не так**

Воспитывать внимание, сообразительность. Учить видеть несоответствия в содержании сказанного.

Задание: «Прослушать предложения, исправить их. *Коза принесла корм девочке. Чашка разбила Лену. Мяч играет с Леной. Дорога идет по машине. Мама несет сумку в капусте.*»

### **63. Нелпицы (пособие 2, рис. 59-66)**

Воспитывать внимание, память, умение видеть ошибки в изображенном предмете, в сюжетной картинке.

Вопросы: «Что это? Кто это? Что здесь нарисовано неправильно? Так бывает?»

### **III. ФОРМИРОВАНИЕ ПРЕДПОСЫЛОК ДЛЯ РАЗВИТИЯ АКТИВНОЙ РЕЧИ, АКТИВИЗАЦИЯ, СОВЕРШЕНСТВОВАНИЕ СЛОВАРЯ, ГРАММАТИЧЕСКИ ПРАВИЛЬНЫХ ФРАЗ И СВЯЗНОЙ РЕЧИ (Ра)**

#### ***1. Улыбнись***

«Вызывать» ответную улыбку. Стимулировать голосовые реакции ребенка, ласково, напевно разговаривая с ним, улыбаясь ему.

#### ***2. Агу***

Вызывать у ребенка ответные голосовые реакции - гуканье, гуление; «перекликаться» с ребенком, поддерживая произносимые им звуки (*г, к, а, а-а, у, гу, агы, у-у, агу и др.*)

#### ***3. Какие мы хорошие***

Стимулировать певучее интонированное гуление на эмоционально-речевом фоне. Вызвать «комплекс оживления» (*а? а! а-а-а! а-а! гу? гу! агу! а-гу-гу! гы. а-гы-гы! а-гы-гы! у? ау! и др.*)

#### ***4. Барашки-барашки***

Вызывать громкий смех и радостные возгласы ребенка. Наклоняясь к лицу ребенка, Отдаляясь от него, ласково, с улыбкой, с разной интонацией произносить его имя, звуки гуления и лепета: *гу, гы, ма, ба, па, бо, бу, а-ба? ба-ба-ба-ба!* и др.

#### ***5. А-БА***

Стимулировать, вызывать первые слоги лепета (*ба, ма, па*).

#### ***6. А-БА-БА***

Вызывать повторные слоги лепета (*ба-ба, мама, па-па*).

#### ***7. Давай поговорим***

Стимулировать лепет, учить подражать простым слогам (*ма, па, ба, дя*).

#### ***8. Идет коза рогатая***

Вызывать новые слоги лепета (*па, да, ля*). Развивать и поддерживать стремление ребенка вступать в контакт со взрослым в играх: «Идет коза

рогатая», «Догоню-догоню», «Сорока-сорока» . Вступать в «переключку» с новыми слогами лепета.

### **9. Дай-дай**

Учить ребенка произносить первые облегченные слова, обозначающие названия знакомых предметов и действий: «Собачка — ав-ав, кушать - ам-ам, кукла спит - бай-бай».

Активно пользоваться словами: *мама, папа, дядя, баба, дай, на, иди, бах, Катя, нет.*

### **10. Кто там**

Расширять запас лепетных слов, облегченных слов, звукоподражаний, обозначающих знакомые предметы, действия («*Ляля, Мотя, би-би, и-го-го, но, му, ку-ка-ре-ку, бам-бам, бом-бом, мяу, га-га, тик-так, ко-ко, э-э-э, ду-ду-ду, дон-дон, ме-ме, пи-пи* и др.) »

Для повышения речевой активности ребенка обеспечивать ему положительное эмоциональное состояние, двигательную активность. Давать в руки ребенка то, что было использовано на занятии, стимулируя игровые действия с предметами и игрушками. Предъявляемое слово произносить медленно, певуче, с разными интонациями.

### **11. Что это, дом? Где дом?**

Формировать простое слово (без отработки слоговой структуры). Учить ребенка заменять звукоподражательные слова общеупотребительными; повторять за взрослым и произносить самостоятельно слова, обозначающие людей, знакомые предметы, игрушки, повторные действия (*вот, кот, дом, так, гусь, мяч, мама; дядя, вата, Ляля, тетя, Коля, иду, бегу, вода, коза, часы, киса, Вова, машина, корова, собака, курица, голова, положи, Валера, стол, чашка, мячик, мишка* и др.)

Отмечайте речевую активность ребенка и во время самостоятельной деятельности, и во время проведения занятий по другим разделам программы. Рассматривайте с ребенком картинки, показывайте игрушки из мешочка, из коробки, комментируйте действия и др.

Вопросы и задания: «Дай, принеси, покажи, что это?» и др.

### **12. Иду-иду**

Формировать у ребенка однословную фразу. Добиваться единства движения и слова в форме побудительного предложения (*сядь, иди, несу, пей, дай, спи, мои; иду-иду-иду, сижусь-сижусь, бегу, бегу-бегу, мою, пою* и др.).

### **13. Спи, ляля**

Формировать у ребенка двухсловную фразу на базе однословной (в процессе обыгрывания игрушек, показов, рассматривания картинок, изображающих простые Действия):

а) «Несу куклу, мою куклу, даю куклу» («Что ты делаешь? Куклу несешь? Скажи: «Несу куклу», и т.п.);

б) «На, мой; на, пой; на, вези! на ...» («Дай мыло. Скажи: «На, мой» и т.п.);

в) «Вот зая, вот пыль, вот дом, вот ...» («Где зая? Покажи. Скажи: «Вот зая» и т.п.);

г) «На стуле, на полу, на машине ...» («Сидишь на стуле? Скажи: «На стуле...» Где ты сидишь?»);

д) «Спи, Катя; сядь, Ляля; вези, Ляля ...» («Скажи Ляле...»)

е) «Катя, спи; Ляля, стой; Ляля, иди ...» («Скажи Кате...»)

ж) «Катя спит, Ляля стоит, Вова сидит ...» («Катя спит? Что Катя делает, спит? Что делает Катя?»)

з) «Иди, киса - киса идет ... » («Скажи кисе... Что киса делает? Что делает киса? »)

и) «Я ем, я играю, я пою» («Что ты делаешь? Скажи...») к) «Я пою - собачка поет, я иду - собачка идет» («Что ты делаешь? А что делает собачка?»)

**14. Постучим, похлопаем, скажем правильно (отработка слоговой структуры слов)**

Помочь ребенку усвоить ритмико-слоговой состав слов, допуская нарушение произношения только тех звуков, которые трудны для ребенка:

- а) машина, лопата, ворота, собака, корова, малина;
- б) утка, тыква, кофта, рыбка, ложка, кошка, ручка, мышка, палка;
- в) топор, замок, домик, зайчик, кубик, мячик, садик, ножик, зубик, петух, носик, голубь.

### **15. Что ты делаешь?**

Формировать трехсловную фразу на базе однословной и двухсловной. Учить ребенка правильно пользоваться местоимениями («я, ты, мы, вы, он»), наречиями («там, туда»). Использовать дидактические игры: «Магазин», «Кто что делает?», самостоятельную деятельность ребенка, картинки.

- а) «Я мою куклу. - Ты моешь куклу».
- б) «Мне купили куклу». (Кому купили куклу?)
- в) «Я на стульчике сижу. - Мы на стульчиках сидим».
- г) «На кровати я лежу. - На кровати мы лежим».
- д) «Я рисую дом. - Мы рисуем дом». (Что ты делаешь? Что мы делаем?)
- е) «Дудочка лежит там (указательный жест)». (Где лежит дудочка?)
- ж) «Барабан поставлю туда». (Куда поставим барабан?)

### **16. У кого что?**

Учить ребенка строить фразу с предлогом «У», с существительными в родительном падеже, с указательным словом «Вот». Продолжать упражнять ребенка в использовании трехсловной (если возможно - четырехсловной) фразы.

Вопросы: «У кого бант?» («У Кати бант. У Кати большой бант. Бант у Кати».) «У кого рога?» («У коровы рога. У козы рога. Рога у коровы и у козы».) «У кого длинные уши?» («У ослика длинные уши. У зайки длинные уши».) «У кого усы?» («У кошки усы. У зайчика усы. У собаки усы. Усы у зайчика, у собаки, у кошки».) «Где у зайчика усы?» («Вот у зайчика усы».)

### **17. Какой игрушки у тебя нет?**

Совершенствовать фразовую речь. Учить ребенка строить фразу со словом «Нет»; использовать форму родительного падежа единственного числа; согласовывать местоимения с предлогом «У».

Вопросы и задания: «Рассмотри игрушки, которые у меня и у тебя. Какой игрушки у тебя нет?» («У меня нет ... »)

### **18. Куда? Где?**

Учить ребенка пользоваться в речи предлогами «НА, В». Упражнять ребенка в составлении распространенных предложений с использованием предлогов «НА, В» (использовать картинки из серии «транспорт», сюжетные картинки, игрушки, поручения).

Вопросы и задания: «На чем ты поедешь? Где сидят птички? Положи карандаш в коробку. Куда ты положил карандаш? Где лежат карандаши?» и т.д.

### **19. Что сначала, что потом? (пособие 2, рис. 67-74)**

Научить ребенка составлять предложения, из которых первое предложение начинается словом «Сначала», а второе предложение начинается словами «А потом».

#### Варианты заданий:

а) взрослый говорит, что он будет делать сначала, а ребенок должен догадаться и сказать, что он будет делать потом. («Сначала я налью суп, а потом... мы будем его есть» и т.п.);

б) рассматривание пар сюжетных картин: «Девочка застилает постель - девочка спит», «Мальчик умывается - мальчик вытирается », «Дети сидят за столом и едят - дети моют посуду», «Девочка стирает белье - девочка развешивает белье» и др. («Вова сначала моет руки, а потом их...») Примерный лексический материал: «Сначала надо разобрать постель, а потом лечь. Сначала надо вымыть ноги, а потом идти спать. Сначала надо надеть пальто, а потом варежки. Сначала надо сварить кашу, а потом ее съесть»;



в) взрослый предлагает ребенку различные предметы для игр (карандаш, бумагу, куклу, флажки, коляску и др.). Ребенок выбирает себе две из них и рассказывает, что он будет делать сначала, а что потом.

### **20. Почему? Зачем?** (пособие 2, рис. 75-80)

Научить ребенка грамматически правильно отвечать на вопросы: «Почему? Зачем?» Использовать разнообразный картинный материал, демонстрацию наглядных действий.

Примерный лексический материал: «Девочка взяла зонтик, потому что на улице идет дождь. Девочка заплакала, потому что упала и ушибла ногу. Снег тает, потому что ярко светит солнце. Девочка взяла сачок, чтобы ловить бабочек. Я взял мыло, чтобы вымыть руки. Я взял коляску, чтобы покатать куклу» и др.

На первом этапе от ребенка требуется проговаривание второй части сложного предложения, затем сложное предложение проговаривается все целиком. Следить за грамматически правильным оформлением всего предложения.

### **21. Предложения - по картинкам,**

Учить ребенка составлять распространенные предложения по сюжетной картинке (указать в плане, какая картинка.)

Примерные вопросы по картинке «Девочка кушает»: «*Кто сидит за столом?* («Девочка сидит за столом.») *Что делает девочка?* («Девочка кушает суп.») *Чем кушает суп девочка?* («Девочка кушает суп ложкой.») *А что еще кушает девочка?* («Девочка кушает суп и хлеб.») *Что ты кушала на обед?* («Я кушала суп, котлеты; пила компот.»)» и т.п. с другими картинками.

### **22. Один и много** (пособие 1, рис. 216-223)

Учить ребенка строить предложения со словами «Один, много» (по действиям, при рассматривании картинок)

Вопросы и задания: «Покажи, где один кубик, а где много кубиков. Возьми один кубик. Сколько у тебя кубиков? («У меня один кубик.») Возьми

еще один кубик. Сколько ты взял кубиков? («Я взял еще один кубик.») Сколько кубиков в коробке? («В коробке много кубиков.») и т.п. Посмотри на картинки. Сколько лошадок ест травку? Бежит? («Ест травку одна лошадка. Бежит много лошадок.»)».

Можно использовать лексический материал, который ребенок усваивает в разделе «Развитие понимания речи».

### **23. Чего не стало** (на материале темы «Один и много»)

Закрепить правильное употребление словосочетаний со словом «*Нет*».

Образец: «Нет кубика - нет кубиков. Нет зайчика - нет зайчиков. Нет ежа - нет ежей».

### **24. В гостях у Красной Шапочки** (пособие 1, рис. 224-234)

Упражнять ребенка в практическом усвоении формы существительных в форме дательного падежа множественного числа (у ребенка - картинки, с изображением лесных зверушек: белок, зайцев, ежей, медведей, птичек; у взрослого

- предметные картинки, изображающие шишку, мед, орешки, морковку, яблоки, колосок).

Вопрос: «Кому приготовила Красная Шапочка мед (шишку...)?»

### **25. Мой, моя, мои, мое**

Учить ребенка правильно использовать род притяжательных местоимений.

Вопросы: «Чей нос? («Нос мой») Чья рука? («Рука моя») Чьи пальчики? Чье ухо? («Пальчики мои, ухо мое»)» (можно использовать личные вещи ребенка).

### **26. Какой, какая, какое, какие**

Учить ребенка согласовывать прилагательные со словами-существительными; использовать в речи предложения с союзом «*А*».

Вопросы: «Лимон кислый, а сахар? Какой лимон, а сахар какой? Расскажи про лимон и сахар. (Дать ребенку попробовать.) Какое яблоко? Какой лук? Яблоко сладкое, а / лук...? Расскажи про яблоко и про лук. (Дать

ребенку попробовать.) Дом высокий, а скамейка? Какой дом? Какая скамейка? Расскажи про дом и скамейку. (По возможности - беседа на прогулке. Показать картинку.) Трава зеленая, а цыпленок? Какая трава? Какой цыпленок? Расскажи про траву и цыпленка. Волк злой, голодный, а лиса?» И т.п. по цвету, вкусу, величине, характеру.

### **27. Назови правильно (пособие 1, рис. 235-240)**

Учить ребенка образовывать слова с уменьшительно-ласкательными суффиксами.

Задания: «Я буду говорить про большой предмет, а ты - про маленький».

ГРИБ - ГРИБОЧЕК,	ЛОЖКА - ЛОЖЕЧКА,	СОВОК - ...
ТАРЕЛКА-...	ПЛАТОК-...	ЧАШКА-...
ПАЛЕЦ-...	БЛЮДЦЕ-...	НОС-...
ЕЛКА-...		

### **28. Что сделал зайчик**

Упражнять ребенка в практическом использовании глаголов с различными приставками («зашел, ушел, пришел, прыгнул, перепрыгнул, допрыгнул») при обыгрывании игрушки. Следить за правильным построением предложений.

Вопросы: «Куда зашел зайчик? Что сделал зайчик? Почему зайчик сказал: «До свидания»? Кто пришел? Что сделал зайчик? Через что он перепрыгнул? До чего он допрыгнул?»

### **29. Кто что делает? (пособие 2, рис. 81-88)**

Активизировать в речи ребенка глаголы в единственном и множественном числе. Упражнять в использовании предложений с союзом «А».

Образец: «Собачка сидит. Собачки сидят. Щенок спит, а птички летают» и т.п.

Вопросы: «Про кого можно сказать «Идет (идут)?» (Показать картинки.) Что они делают?» и т.п.

### **30. Кто пришел и кто ушел?**

Упражнять ребенка в практическом усвоении форм ед. числа женского и мужского рода в прошедшем времени.

Вопросы и задания: «Покажи, кто говорил: «Я рисовал (рисовала), лепил (лепила), помогал (помогала) бабушке?» Что говорил мальчик (девочка)? Что ты делал? Что делала Оля? Кто ушел? (Петух, индюк.) Ушла? (Курочка, уточка.) Кто пришел? (Пришел петух, пришла курочка и т.п.)»

### **31. Кому**

Учить ребенка использовать форму дательного падежа единственного числа, строить развернутую фразу. (При рассматривании сюжетных и предметных картинок, при комментировании действий.)

Вопросы: «Кому мальчик дает яблоко? Кому папа читает книгу? Кому что нужно?» и т.п.

### **32. Чем? (пособие 2, рис. 89-93)**

Учить ребенка пользоваться распространенными предложениями с дополнением, стоящим в творительном падеже.

Вопросы: «Чем мальчик поливает? Чем девочка подметает пол? Чем девочка протирает стол? Чем девочка причесывается?» и т.п.

### **33. О ком заботятся животные**

Упражнять ребенка в практическом использовании предложного падежа множественного числа существительных.

Вопросы: «О ком заботится корова (собака, коза, лошадь...)?»

### **34. Найди и расскажи (пособие 2, рис. 94-95)**

Упражнять ребенка в практическом усвоении предлога «Под».

Вопросы и задания: «Найти и показать картинку, соответствующую предложению: Маша спряталась под стол. Кошка под стулом. Куда спряталась Маша? Где котенок?» и т.п.

### **35. Что с чем? Кто с кем? (пособие 2, рис. 96)**

Практическое усвоение предлога «С».

Вопросы: «С чем корзинка? С кем кошка? Кто с кем рядом сидит?»

### **36. Практическое усвоение предлогов «ЗА», «К», «БЕЗ», «ОКОЛО»**

(пособие 2, рис. 97-101)

Вопросы: «Кто за кем? К кому? К чему? Кто около...?»

### **37. Просто - и ласково**

Упражнять ребенка в употреблении уменьшительно-ласкательных слов.

Задания: «Я буду называть простые слова, а ты - ласковые».

СОБАКА – СОБАЧКА

ВАНЯ-ВАНЕЧКА

КОШКА - ...

СТЕКЛО - ...

УТКА-...

ОЛЯ-...и т.п.

### **38. Ответь правильно**

Упражнять ребенка в ответах по картинкам сложносочиненными предложениями.

Вопросы: «Когда идет снег и когда идет дождь? Когда трава зеленеет, а когда желтеет? Каковы на ощупь: вата и дерево (огурец и помидор)? Какой по цвету заяц зимой и летом? Какие по форме репа и огурец? Что делают Миша и Петя? Какие у зайца уши и хвост?» ,

### **39. Спроси правильно**

Учить ребенка правильно задавать вопросы причинно-следственного характера «Зачем? Почему?» действующим лицам.

Задания: «Подойди к Антонине Петровне и спроси, зачем она взяла корзину (пылесос, веник, лейку, зонтик и т.п.). Спроси у доктора, зачем Ване дали лекарство?

... почему мы не пошли гулять?

... почему на дорогах лужи?

... почему Оля плачет?

... почему Ваня лежит в кровати?» и т.п.

**40. Рассматривание картины** (в плане указывать, с какой картиной проводится работа)

Учить ребенка правильно отвечать на разнообразные вопросы по картине, затем рассказывать по картине по образцу взрослого, отвечать на вопросы без опоры на картинку.

**41. Сказка «Курочка Ряба» (пособие 2, рис. 102-109)**

Учить ребенка самостоятельно воспроизводить последовательность событий при помощи картинок, подробно пересказывать сказку с опорой на картинки.

**42. Сказка «Репка» (пособие 2, рис. 110-117)**

Цель в занятии 41.

**43. Сказка «Колобок» (пособие 2, рис. 118-125)**

Цель в занятии 41.

#### IV. РАЗВИТИЕ ЗРИТЕЛЬНЫХ ОРИЕНТИРОВОЧНЫХ РЕАКЦИЙ, ЗРИТЕЛЬНО-МОТОРНОЙ КООРДИНАЦИИ, ОРИЕНТИРОВКИ В ВЕЛИЧИНЕ, ФОРМЕ, ЦВЕТЕ

Условно: развитие сенсорики

1. С яркими погремушками, шариками, погремушками на держателе; не слишком ярким источником света

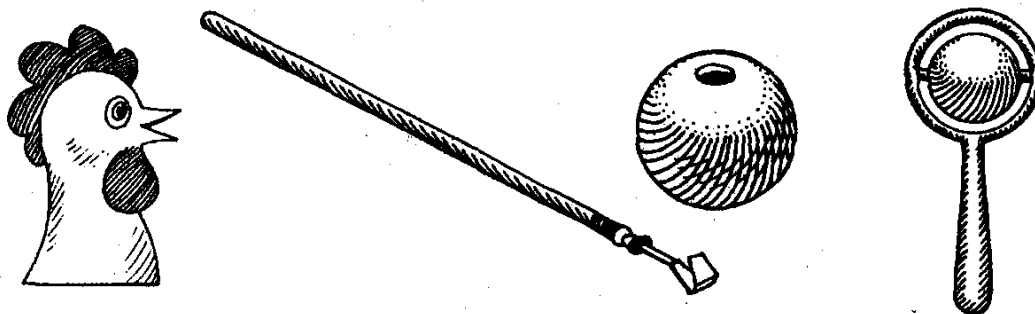

Активизировать реакцию поворота головы ребенка в сторону источника света. Учить слежению за движущимся предметом, фиксированию взгляда на неподвижном предмете. Создавать ситуации, развивающие зрительные и слуховые реакции.

(При слежении за предметом, перемещающимся из стороны в сторону, ребенок может передвигать глаза с большим опозданием, как бы догоняя движущийся предмет. Движения глаз ступенчатые.)

2. С цветными плакетками разной формы, образные (с человеческим лицом с разными мимическими выражениями)

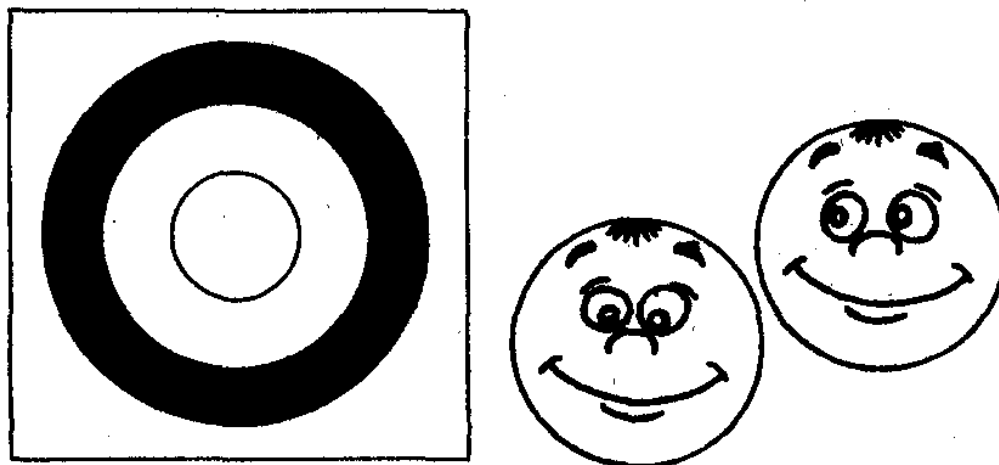

Развивать бинокулярное зрение (координированные движения глаз) при восприятии объемных и плоскостных предметов. Продолжать совершенствовать зрительные ориентировочные реакции на движущийся и неподвижный предмет, действия прослеживания и фиксирования.

*(Сначала ребенок должен научиться всматриваться в лицо взрослого, фиксируя его взглядом 5-10 сек, а затем фиксировать взглядом разнообразные плакетки.)*

**3. С яркой однотонной погремушкой, цветной образной игрушкой или плакетками, изображающими различные мимические выражения человеческого лица**

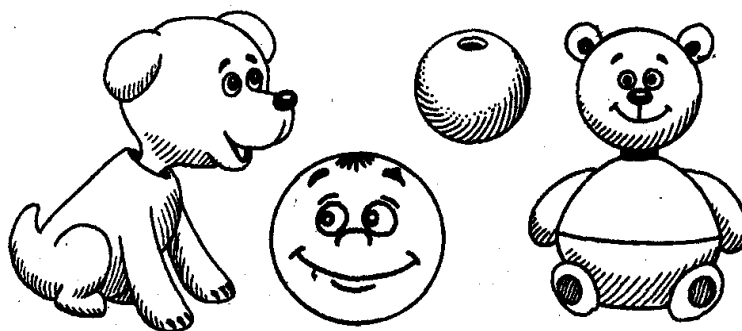

Развивать плавное слежение за движущимся предметом в зависимости от изменения траектории его движения (влево - вправо, вниз - вверх) и темпа (убыстренный - замедленный).

*(При демонстрации предмета стараться исключать дополнительные зрительные раздражители: руку или лицо взрослого.)*

**4. С колокольчиком и погремушкой меньшего размера, с различными сюжетными игрушками, крепящимися с помощью зажима-держателя**

Развивать способность более длительно следить за движущимся предметом: удерживать в поле зрения приближающееся и удаляющееся, наклоняющееся влево - вправо лицо взрослого.

*(При возникновении зрительных фиксации неподвижного предмета и слежения за движущимся объектом ребенок должен непрерывно реагировать: до 10-15 секунд и более.)*

**5. С яркой, звучащей погремушкой или озвучиваемой игрушкой, с бубном**



Вызывать зрительное сосредоточение на предмете, расположенном в горизонтальной плоскости (из положения лежа на животе). *(Добиваться устойчивого удерживания головы 30-40 секунд.)*

**6. С заводными игрушками, звенящей матрешкой-неваляшкой и другими озвученными яркими игрушками**

Развивать зрительное сосредоточение при вертикальном положении (на руках у взрослого).

*(Занятие проводить двум взрослым. Один - держит ребенка, а другой показывает игрушку, озвучивает ее с речевым сопровождением. Добиться устойчивой реакции сосредоточения на предмете в течение 30-40 секунд и более.)*

**7. С игрушками, знакомыми ребенку (шарики, кубики, уточка, закрепленные на ленточках в удобном для обозрения ракурсе), и новой игрушкой**

Развивать зрительные ориентировочные реакции при показе знакомых игрушек, учить замечать новый предмет, обозревать предметы из разных положений (лежа на спине, на животе).

*(Сначала ребенок должен следить за перемещающейся влево - вправо знакомой игрушкой из положения лежа на спине, фиксировать ее, зависшую на ленте (2-3раза). Если ребенок не протягивает руку к игрушке, взрослый накладывает его ладонь на предмет. То же - с новой игрушкой. Затем ребенок должен обозревать попеременно знакомую и незнакомую игрушку, лежа на животе (2-2,5 минуты).*

Речевое сопровождение: ласковый разговор с ребенком, называние его по имени; ЛЯ-ЛЯ, ГА-ГА, ВА-ВА, КУКЛА, УТКА, МОТЯ и т.п..

**8. С колокольчиком (бубенчиком, шариком-погремушкой), укрепленным на кольце, с цветными трубочками (шариками, вертушками) на шнуре**

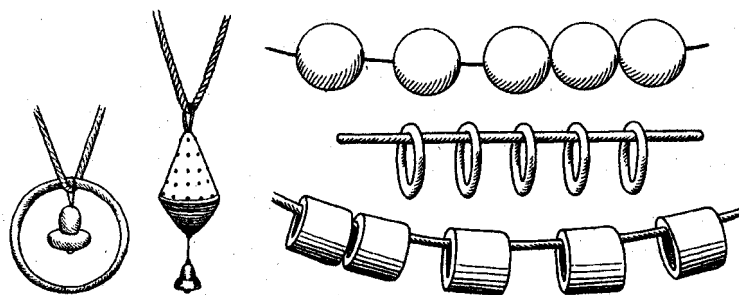

Развивать у ребенка целенаправленные действия руки: приближение к видимому предмету, захватывание его, притягивание к себе, удерживание в течение 20-30 секунд.. Побуждать к повторному действию. Прибегая к методу пассивных упражнений, производить рукой ребенка ощупывающие движения (аккуратно расслабляя и сжимая его ладонь, прикасающуюся к предмету). Повторять действия с игрушкой» побуждая ребенка к большей самостоятельности при выполнении. Продолжать развивать восприятие предметов, различных по цвету, величине и форме.

*Сначала из положения лежа (на спине, на животе) ребенок пассивно (с помощью взрослого) выполняет действия - удержание, встряхивание, приведение в движение колокольчика; захватывание и смещение предметов на шнуре. А затем - самостоятельно.*

**9. С гирляндой из чередующихся по форме и цвету предметов (шарики и кубики, другие игрушки), нанизанных на ленту, концы которой связываются**

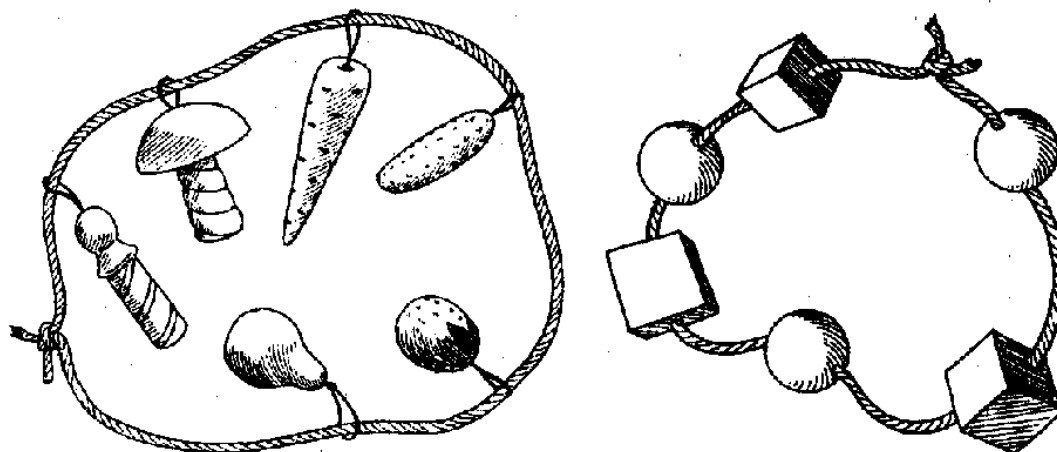

Закреплять навык хватания предметов из положения лежа на животе и опираясь на предплечья. Развивать ориентировочно-исследовательские действия руки, элементарное обследование предметов.

*(Ребенок сначала с помощью взрослого, а затем самостоятельно должен приблизить к себе предмет, рассмотреть его, сделать поворот со спины на бок и на живот; захватить и подтянуть к себе игрушки.)*

Речевое сопровождение: ША-А-АРИК! КУ-У-УБИК!)

**10. С плоскими подушечками из поролона с разным набором чехлов из ярких тканей, различных по фактуре, украшенных крупной выпуклой аппликацией**

Развивать у ребенка ориентировку на предметы, находящиеся в горизонтальной плоскости перед ребенком. Совершенствовать тактильную чувствительность ладоней при соприкосновении с ними предметов.

*(Ребенок сначала пассивно, а затем самостоятельно должен проводить ладонью по поверхности предмета, ощупывая его поверхность.)*

**11. Где колокольчик (с различными игрушками-подвесками)**

Учить рассматривать предметы, действовать с ними, находясь в вертикальном положении на руках у взрослого. (Ребенок по показу взрослого должен подтянуть к себе игрушку и произвольно с ней действовать. После опускания одной игрушки взрослый должен перейти с ребенком на другую сторону подвесного устройства и обратить внимание на другие игрушки.)

Речевое сопровождение: КОЛОКО-О-ЛЬЧИК! ГДЕ КОЛОКОЛЬЧИК? ВОТ КОЛОКО-О-О-ЛЬЧИК! ША-А-А-РИК!)

**12. Дон-дон, бам-бам (с погремушками разной формы, с различными ручками; с сюжетными погремушками; с предметами из различных материалов)**

Учить захватывать предметы, ориентируясь на их форму, величину и положение в пространстве. Развивать ориентировочно-исследовательские действия с предметами, позволяющие практически обнаружить их скрытые свойства. Формировать действие осязания и тактильную чувствительность

ладони, пальцев при действии с предметами разной формы, величины, фактуры и т.п. Тренировать память, узнавание знакомых и незнакомых предметов.

*(Ребенок должен подползать поочередно к игрушкам, расположенным змейкой; брать предмет в руки, манипулировать им самостоятельно, менять положение тела.)*

**13. Динь-динь. Где Петрушка?** *(с сюжетной погремушкой-Петрушкой или другими сюжетными погремушками)*

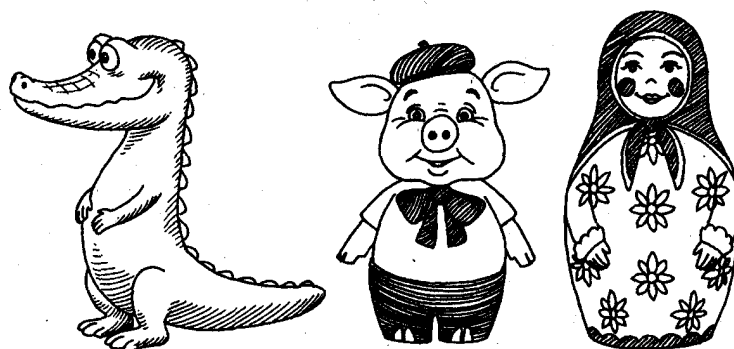

Расширять представления об игрушках, изображающих живые существа (*Петрушка, матрешка, поросенок, попугай*). Привлечь внимание к общим характерным деталям (*все они имеют голову, глаза*). Учить практически, т.е. действуя с игрушками, устанавливать различия, ориентируясь на внешние детали (*различные ушки у зайчика и обезьянки, хвостики у поросенка и крокодильчика и т.п.*). Побуждать рассматривать части игрушек, вглядываясь в них. Учить действовать с игрушкой, учитывая практические особенности формы и величины, положение в пространстве; манипулировать предметами сложной формы. Развивать умение действовать двумя руками. Формировать речевые реакции ребенка, побуждая откликнуться на речь взрослого доступными речевыми средствами.

*(После разнообразных действий взрослого с игрушкой ребенок должен подползти к игрушке, взять ее, подражая взрослому, самостоятельно раскачивать игрушку, переключать из руки в руку; потрогать глазки, колпачок; раскачивать погремушку, заставляя игрушку «плясать».)*

**14. Ух, какие шарики!** (с цветными шариками разного размера в круглой коробке)

Развивать активное подражание, выполняя два взаимосвязанных действия. Привлекать ребенка к совместным со взрослым действиям.

(Сначала ребенок должен приблизиться ползком к шарик, толкнуть его, следовать за ним. Затем взрослый, высыпав шарики из коробки, предоставляет ребенку возможность действовать самостоятельно, как ему хочется.)

**15. Разучивание движений:** «Ладушки», «Дай ручку», «До свидания» (занятия проводятся, если ребенок не усвоил программное содержание занятия № 6 в разделе «развитие понимания речи» )

Формировать зрительно-слуховое восприятие ребенка в процессе игровых действий. Развивать понимание элементарных инструкций, обусловленных ситуацией. Учить выполнять движения по подражанию.

(Обращения к ребенку: «Сделай ладушки», «Здравствуй, дай ручку», «Поздоровайся с лялей, дай ляле ручку», «Сделай ляле ручкой до свидания и др.)

**16. Сними колечко** (с пирамидкой - кольца одинаковые)

Развивать моторику пальцев. Расширять чувственный опыт при действии с предметами разной формы, простейшие виды соотнесений, в частности части с целым предметом.

(Ребенок должен снять кольца со стержня, который находится в руках у взрослого. Взрослый может наклонять стержень к ребенку и даже подвигать кольца к краю стержня.)

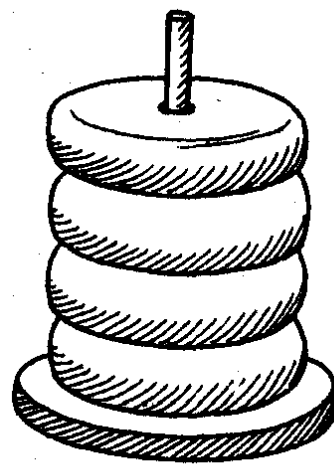

**17. Прятки (перед зеркалом)**

Цель та же, что и в занятии №15.

*(Ребенок должен самостоятельно снять платок с головы, закрыть лицо. Обращение к ребенку; «Где Вова? - Нет Вовы», «Вот Вова!», «Ку-ку», или «Тю-тю».)*

### **18. Башенка**

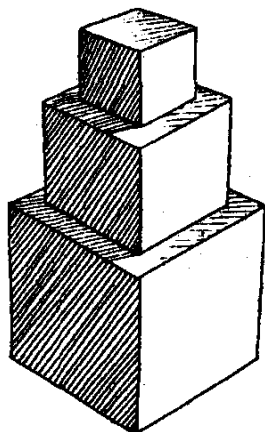

Учить ребенка строить башню из трех разных по размеру кубиков, накладывая один на другой. Выполнять речевые инструкции: «Возьми кубик, положи кубик на кубик, посади птичку на башню» в сочетании с показом действий. Побуждать произносить слова: «Так, упала, дай»; звукоподражания: «Пи-пи».

### **19. Шарики и кубики**

Учить ребенка выбирать предметы, ориентируясь на их форму, действовать с предметами в зависимости от свойств. Формировать активные поисковые действия, элементы экспериментирования и прогнозирования результата, используя объемные геометрические фигуры.

*(Использовать шароброс, лоток для скатывания шаров, совместное строительство башенки.)*

**20. Ориентировка в величине. Игра с вкладышами (2 контрастные величины)**

Учить ребенка вкладывать меньший предмет в больший. (Меньшую по размеру чашку располагать слева и справа от ребенка.)

### **21. Большой - маленький**

Формировать понятия о величине: большой, маленький. Фиксировать внимание ребенка на различии и тождестве однотипных предметов по величине. Пополнять его пассивный словарь словами: большой, маленький. Побуждать ребенка к повторению слов и звукоподражаний: большой –У-У-У, маленький - А-А-А

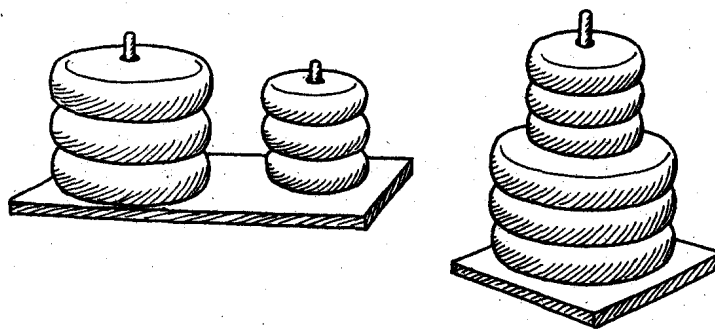

Варианты заданий: игра со стержнями, пирамидка из колец двух величин, матрешка.

### **22. Ориентировка в форме (шарик, кубик, кирпичик, призма)**

Учить ребенка выбирать предметы, ориентируясь на их форму, действовать с предметами в зависимости от поставленной задачи. Добиваться понимания инструкции: «Дай такой же Шарик (кубик, кирпичик, крышу)», а затем: «Дай шарик (кубик, кирпичик, крышу)».

Вопрос: «Что это?»

Варианты заданий: Подать взрослому ТАКУЮ ЖЕ ФОРМУ (для строительства). Сделать постройку. Выполнить игровое действие с шариками (если ребенок не затрудняется в строительстве простых построек). Дать по словесной инструкции: шарик, кирпичик, кубик, крышу.

### **23. Ориентировка в величине. Игра с вкладышами (3-4 контрастные величины)**

Развивать у ребенка навык действия с предметами в определенной последовательности, ориентируясь на величину. Учить выполнять задание по показу и словесной инструкции взрослого. (Вкладыши ставить перед ребенком не по порядку.)

### **24. Большие и маленькие**

Фиксировать внимание ребенка на величине предметов и ее словесном обозначении.

Варианты заданий: Маленьких матрешек посадить за маленький стол, больших - за большой. Катание разных матрешек в разных машинах. Игра с маленькими и большими мячами и др.

### **25. Большой, поменьше, маленький**

С пирамидкой. Ребенок должен усвоить основное правило: каждый раз надо находить и надевать на стержень самое большое (из оставшихся) кольцо. Колечки нужно перемешать. Следить, чтобы ребенок брал кольцо пальчиками, не стучал колечками. Брать одноцветные кольца. Ориентироваться только на величину.

С матрешкой. Научить ребенка разбирать и собирать матрешку в определенной последовательности: открыть большую матрешку, вынуть матрешку поменьше, поставить меньшую матрешку на стол, закрыть большую, открыть матрешку поменьше, вынуть маленькую матрешку, закрыть матрешку поменьше и т.д.

Вопросы: «Где большая (поменьше, маленькая)? Какая это матрешка?»

### **26. Ориентировка в цвете (на однородном материале)**

Фиксировать внимание ребенка на тождестве предметов по цвету. Учить подбирать по образцу и слову взрослого предметы трех, затем четырех основных цветов. Не акцентировать внимание ребенка на названии цветов.

Варианты заданий: Найди для куклы вторую синюю варежку (выбрать из разложенных в следующем порядке: красная, зеленая, синяя, зеленая). Найди такие же палочки, разложи палочки по кучкам. "Положи в такие же коробочки (группировка однородных игрушек: шариков, кубиков и др.). «Сервируем стол» и др.

### **27. Ориентировка в форме. «Занимательная коробка» (простой вариант)**

Учить ребенка действовать не методом проб и ошибок, а методом зрительного соотнесения отверстия и соответствующей формы; действовать по словесной инструкции: «Дай такой же».



Варианты заданий: «Найди такие, опусти в окошко. Собери пирамидку (из различных геометрических тел, чередуя их по показу взрослого: шар, куб, цилиндр, кольцо и др.)».

**28. Ориентировка в цвете. Игра «Цветное лото»** (четыре цвета на разнообразном материале)

Учить ребенка подбирать по образцу разнообразные предметы (картинки), окрашенные в 4 основных цвета, к соответствующему фону.

Взрослый дает ребенку карточки-фоны, окрашенные в основные цвета. Затем показывает изображения знакомых предметов, окрашенных в основные цвета, чередуя эти цвета.

Варианты заданий: «Найди картинки для этой карточки-фона. Скажи, что это? Под какую карточку-фон положим?» Названия цветов от ребенка не требовать.

**29. Какой? (только красный)**

Учить ребенка находить разнообразные предметы красного цвета сначала среди дидактического материала, а затем в окружающей обстановке; называть цвет; использовать красный цвет в рисовании.

Вопросы и задания:

а) С дидактическими игрушками: «Найди красный шарик. Это красный шарик? А этот? («Этот не красный.») Где еще красный шарик? Какой это шарик? («Этот красный.») Кати красный шарик, еще кати красный шарик. Те же задания с колечками, кубиками, кирпичиками и др.

б) рисование: «Возьми красный карандаш. Нарисуй палочки (клубочки, колечки, солнышко и др. в зависимости от изобразительных навыков ребенка). Какое солнышко?» В учете указывать и уровень изобразительных навыков ребенка.

в) экскурсия по группе: «Найти в группе предметы красного цвета, назвать их».

**30. Какой? (только синий)**

Цель и порядок упражнений см. в занятии № 29:

- а) с дидактическими игрушками,
- б) выбор нужного карандаша среди другие, рисование синим карандашом («дождик», «колечки», «тучка» и др.),
- в) экскурсия по групповой комнате.

### ***31. Какой? (синие и красные)***

Учить ребенка чередовать предметы по цвету, не отступая от поставленной задачи, правильно называть два цвета.

Варианты заданий: «Сделать заборчик из красных и синих кирпичиков (кирпичики чередовать). Собрать пирамидку из красных и синих колец, нарисовать лесенку из красных и синих ступенек (две вертикальные линии рисует взрослый, а ребенок - ступеньки). Цвет ступенек чередовать. Нарисовать красное солнышко и синюю тучку, рассказать о своем рисунке. («Я нарисовал красное солнышко и синюю тучку» и т.п.)».

### ***32. Какой? (только зеленый)***

То же, что и в занятии № 29:

- а) с дидактическими игрушками,
- б) рисование зеленым карандашом - «елочки», «травки» и др.,
- в) экскурсия по групповой комнате.

### ***33. Какой? (только желтый)***

Цель и порядок упражнений см. в занятии № 29:

- а) игра с дидактическими игрушками,
- б) рисование - «цыпленка», домика», «шариков» и др.,
- в) экскурсия по групповой комнате.

### ***34. Какой? (четыре цвета на разнообразном материале)***

Ассоциировать четыре основных цвета с объектами живой и неживой природы: травой, листьями, елочкой; цыпленком, дождиком, одеждой; огоньками, флажками, помидором и др. в окружающем ребенка мире.

Упражнять в правильном назывании четырех основных цветов на разнообразном материале, в использовании их при рисовании. Рисование: «Сюжетная картинка».

### ***35. Ориентировка в форме. Геометрическая мозаика***

Это занятие проводится, если ребенок не усвоил программного содержания занятия № 43 в разделе «Развитие ручной моторики».

Формировать у ребенка представления о разнообразии геометрических фигур. Закреплять понятие о сходстве и различии форм. Дать понятие о плоскостных геометрических фигурах. Учить различать и называть их. Группировать, отыскивать названную фигуру (круг, квадрат, треугольник, палочка), выкладывать предметы из фигур сначала по образцу и слову, затем только по слову: «Солнышко; домик, елочка, девочка, мальчик» и др.

### ***36. Занимательная коробка (сложный вариант)***

Упражнять ребенка в подборе фигурок к отверстиям соответствующих форм, в комментировании своих действий. Учить ребенка соблюдать определённую последовательность: показать пальчиком окошко, затем подобрать к нему соответствующую форму.

### ***37. Какой? (белый, черный, серый)***

Тема рисования берется в зависимости от изобразительных умений ребенка.

Последовательность усвоения цветов см. в занятии № 29.

### ***38. Знакомство с оттенками цветов и способом их получения в изобразительной деятельности***

Учить ребенка находить предметы, окрашенные в розовый и голубой цвета в окружающей обстановке; ассоциировать эти цвета с объектами живой и неживой природы, называть их:

- а) розовый = красный + белый,
- б) голубой = синий + белый.

## V. РАЗВИТИЕ РУЧНОЙ МОТОРИКИ, ДЕЙСТВИЙ С ПРЕДМЕТАМИ, ОРУДИЙНОЙ, ИГРОВОЙ, КОНСТРУКТИВНОЙ ДЕЯТЕЛЬНОСТИ

### 1. С ленточками и шнурками

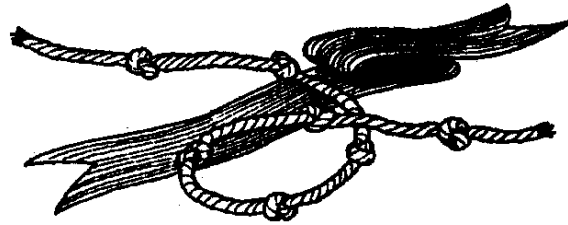

На основе ладонного (хватательного) рефлекса вызывать у ребенка рефлекторное схватывание предмета, вложенного в ладонь. Обогащать тактильную чувствительность рук, подготавливающую появление осязания.

*(Ребенок должен обхватить предмет, вложенный в ладонь (забинтованный разными ленточками палец, шнурок с узелками) не фиксируя его. Предмет падает. Провести 3-4 занятия.)* ,

### 2. С шариками и валиками

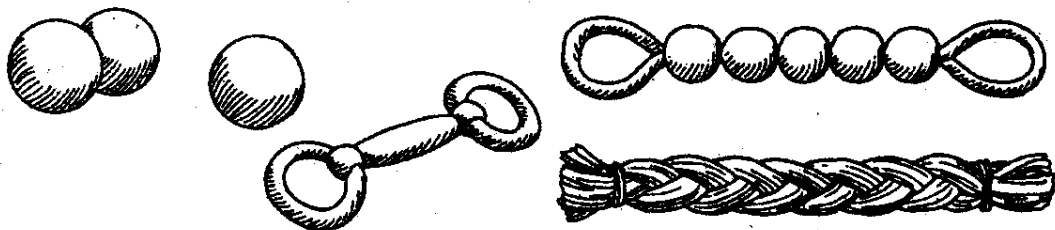

Обогащать тактильную чувствительность ладоней. Формировать навык захватывания предмета рукой.

*(Все делается рукой взрослого - вкладывание (шариков, валиков, обшитых различной тканью) попеременно в обе руки ребенка (3-5 раз), отводя большой палец; придерживание в ладони ребенка.)*

### 3. С разнообразными подвесками

Побуждать к выпрямлению рук над грудью, притягивание к себе игрушек, попытка захватить их, удержать не менее 20 секунд. Обогащать чувственный опыт ребенка, подбирая предметы, различные по своим физическим свойствам, фактуре, позволяющим дифференцировать положение большого пальца малыша при захватывании игрушки.

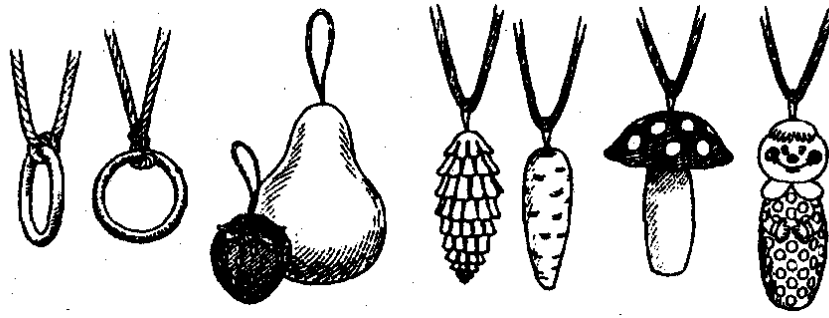

*(После пассивных действий руками ребенка (вкладывание различных игрушек, сжатие и расслабление пальцев, задерживание предмета в ладони ребенка, вытягивание) ребенок должен более цепко схватить и удерживать предмет.)*

#### **4. С игрушками-подвесками (теми же, что и в занятии №3)**

Учить ребенка захватывать предметы разной формы из удобного положения, удерживать их не менее 20-30 секунд; производить ощупывающие, движения, знакомясь с физическими свойствами: формой, массой, упругостью и т.д. Развивать восприятие предмета как объекта, обладающего комплексом свойств.

*(После пассивных действий попеременно двумя руками (вкладывание разных по фактуре предметов, отличающихся плотностью, твердостью, упругостью; подведения предмета к ладони и отстранение его) ребенок должен схватить игрушку и притянуть к себе. Сначала из положения лежа на спине, затем игрушка подвешивается и смещается влево и вправо (10-15 см, над грудью), затем из положения лежа на животе, опираясь на предплечья.)*

#### **5. С гладкой, цветной ленточкой, шнурком с узелками, к концам которых прикреплены маленькие блестящие колокольчики**

Учить выполнять целенаправленные действия с предметом, находящемся в поле зрения ребенка. Продолжать развивать и совершенствовать навык хватания.

*(Ребенок должен сначала захватить вертикально расположенную ленту, ощутить скользящую гладкую поверхность, затем горизонтально*

расположенную; при втягивании вложенного в руку шнура с узелками раскрыть ладонь и перехватить шнурок в гладком месте.)

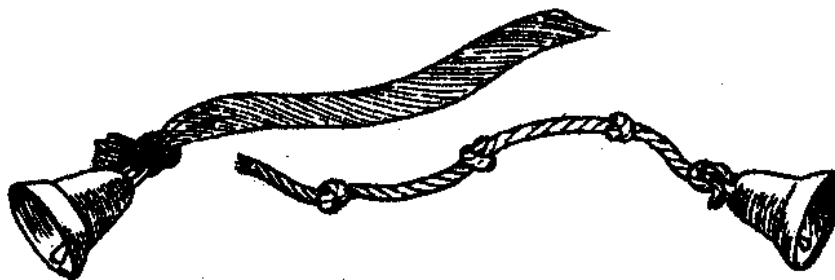

**6. Колокольчик звенит** (с подвесным устройством)

Обучать выполнению двух взаимосвязанных действий, приводящих к определенному результату (например, подтягивание одного предмета приводит к движению другого)

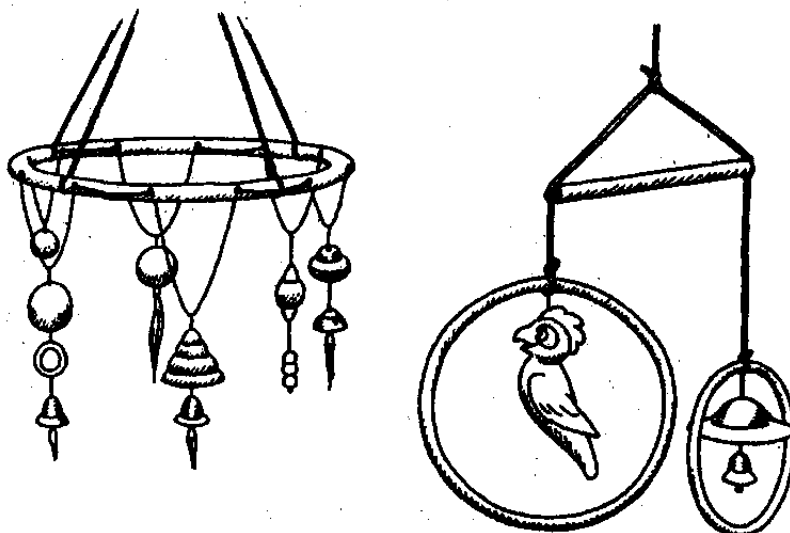

(Ребенок должен проявить активность, протянуть руку к висющему предмету, притянуть его к себе.)

**7. На погремушку!** (с яркими погремушками, имеющими различные по форме ручки для захватывания и удержания)

Учить брать погремушку из любого положения, а также из рук взрослого. Удерживать ее в руке. Закреплять умение менять положение своего тела, ориентируясь на лежащий сбоку предмет, делать поворот со спины на живот.

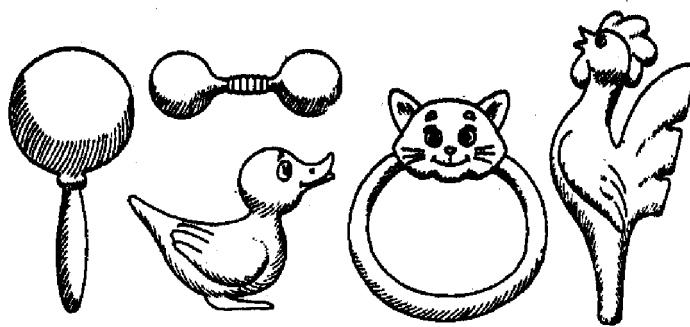

8. *Где динь-динь?* (с яркой матрешкой-неваляшкой, обвязанной узкой лентой с кольцом на конце)

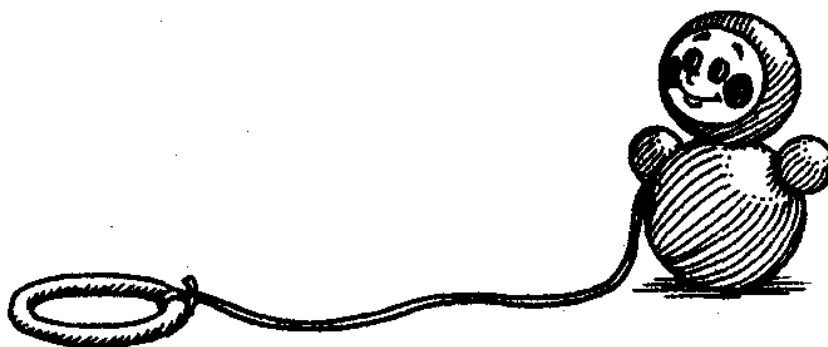

Развивать у ребенка ориентировочно-исследовательские действия при манипулировании с предметами. Учить выполнять простые результативные взаимосвязанные действия (1-2).

(Ребенок должен подползти к кольцу, подтянуть к себе, манипулировать - дергая за кольцо, приводить в движение неваляшку.)

9. *Что там? Тук-тук* (с неокрашенным деревянным строительным набором (кубиками, брусочками, призмами небольшого размера; тележкой)

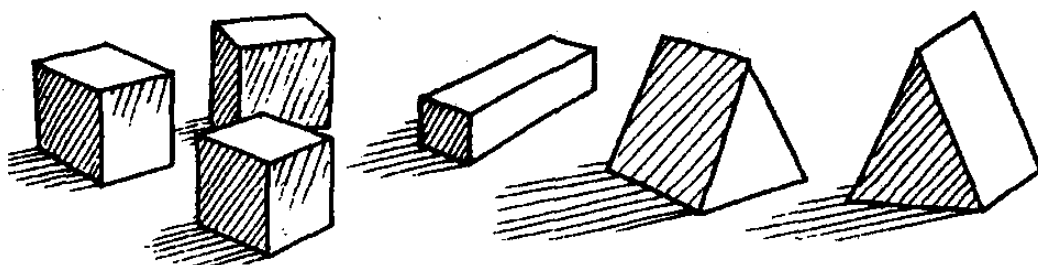

Расширять чувственный опыт ребенка при действии с предметами, обладающими устойчивостью, имеющими углы и грани. Развивать активное подражание действиям взрослого. Выполнять 2-3 взаимосвязанных действия (например, взять предмет из общего количества, манипулировать им, отложить в сторону).

*(Ребенок должен снимать игрушки с тележки, манипулировать ими, воздействовать предметом на предмет (стучать ими), откладывать в сторону, перекладывать из руки в руку, встряхивать звучащие и т.д.)*

**10. Сними колечко. Дай колечко** *(с игрушками-каталками, состоящими из стержня и двух дисков, укрепленных на его концах. Между дисками - колечки, шарики, которые можно снимать, заменять и т.д.)*

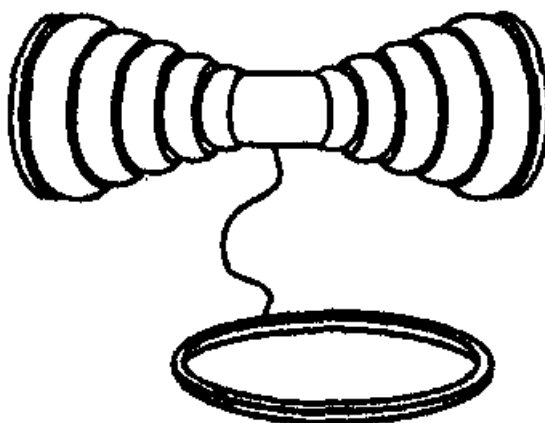

Развивать у ребенка ориентировку в пространстве, учить следовать за предметом, уметь менять направление при перемене его места, выполнять по подражанию 2 взаимосвязанных действия (например, приблизиться к предмету, взять в руки, изменить его местоположение путем толкания или перекладывания). Формировать умение наблюдать за действиями взрослого, вызывать желание подражать ему. Учить включаться в совместную со взрослым игру, действительно реагировать на просьбу типа: «Сними колечко, дай колечко» и т.п.

*(После действий взрослого (перемещение деталей на стержне при помощи различных манипуляций, толкания, отсоединения дисков) ребенок должен снять часть колец, поиграть с ними. При сборке каталки - дать 1 или несколько колец.)*

**11. Что там? Открой крышку. Посмотри** *(с гирляндами маленьких игрушек, закрепленных на ленте, уложенных в коробку с откидывающейся крышкой. Кончик ленточки выглядывает из-под крышки, которая зажимает его)*



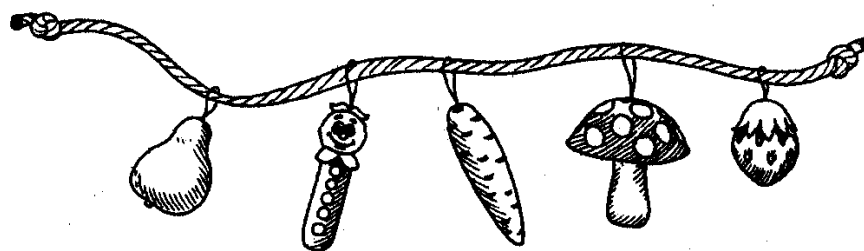

Совершенствовать у ребенка мелкую моторику пальцев обеих рук, активизировать позицию большого пальца при схватывании мелких предметов. Закреплять практический опыт действия с полыми и наполненными предметами. Учить совершать последовательное вкладывание и выкладывание предметов.

*(После встряхивания коробки взрослым с речевым сопровождением: «Тук-тук! Что там?» ребенок должен по просьбе взрослого откинуть крышку и вместе со взрослым вытянуть за ленточку один предмет за другим, поиграть с игрушками.)*

**12. Возьми тарелочку** (с тарелочками, мисочками из дерева или полиэтилена - 5-6 шт.)

Совершенствовать мелкую моторику ребенка, фиксировать особое положение большого пальца по отношению к четырем другим при захватывании плоских предметов. Расширять опыт действий: раскладывать и складывать предметы. Формировать представление о части и целом в процессе практических действий с предметами.

*(Ребенок должен сначала брать из рук взрослого плоские предметы, держа ладонь тыльной стороной вниз, прижимая предмет сверху большим пальцем, а затем самостоятельно брать тарелочки из стопки.)*

**13. Сними колпачок** (с колпачками-вкладышами разного цвета)

Развивать мелкую моторику пальцев рук ребенка, практические навыки действий с предметами конической формы.

Учить выполнять ряд последовательных действий, используя принцип автодидактизма, заложенный в конструкции игрушки. *(Ребенок должен поочередно снять все колпачки.)*

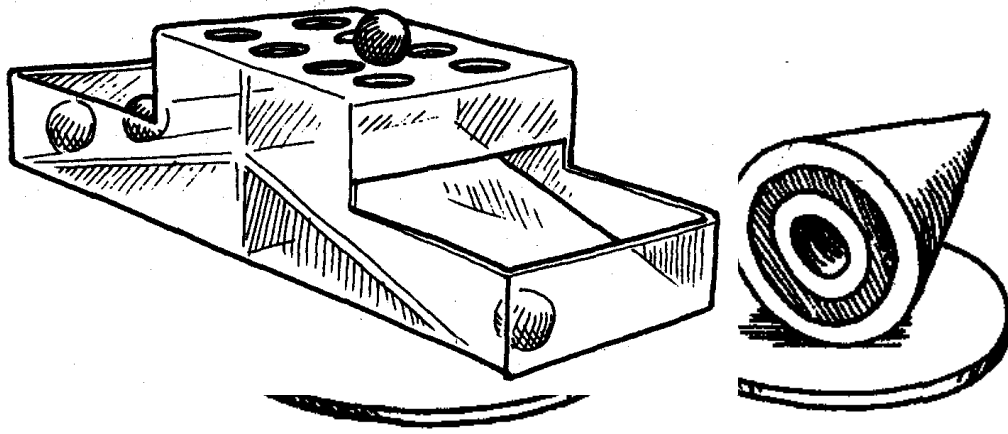

**14. Открой-закрой. Выложи-вложи** (с коробками разной формы: кубической, цилиндрической, в виде трехгранной призмы с крышками, прикрепленными с одного края. По две-три игрушки в каждой коробке)

Учить ребенка выполнять соотносимые действия с предметами разной формы. Закреплять чувственный опыт и практические знания о пустом и заполненном пространстве. Развивать поисковые действия ориентировочного характера, с помощью которых можно установить невидимые свойства предметов (например, встряхнув коробку, узнать, есть в ней что-то или она пустая). Развивать координацию движений рук с преобладающим участием правой руки.

*(Ребенок может действовать с коробками стоя у стола, сидя за столом или на ковре. Ребенок должен поработать с двумя-тремя коробками равной формы: открыть-закрыть, выложить - вложить игрушки, т.е. выполнить двухактные, взаимосвязанные действия.)*

**15. Покатился шарик** (с шаробросом со скатом)

Учить ребенка проталкивать и сталкивать шары, собирать их по одному, подражая взрослому. Совершенствовать координацию рук и моторику пальцев.

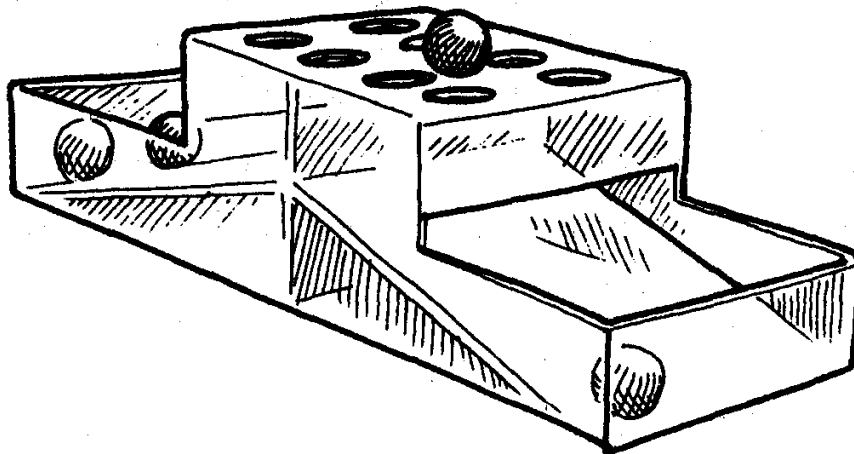

**16. Надень колечко** (с одинаковыми кольцами с большим отверстием, палочкой)

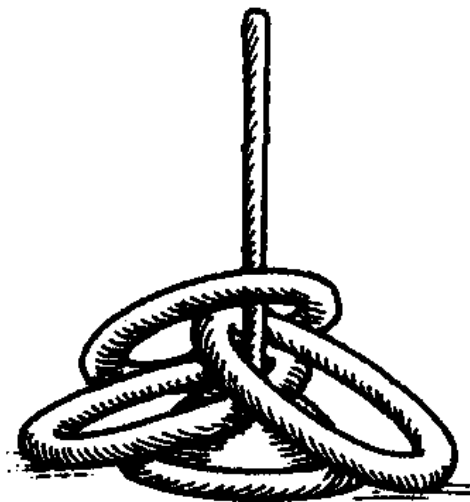

Учить ребенка снимать и нанизывать кольца на стержень. Выполнять эти действия в горизонтальной и вертикальной плоскостях. Развивать координацию левой и правой рук, мелкую моторику пальцев. (Палочка должна находиться в руках у взрослого.)

**17. Пришла матрешка. Что там?** (с матрешками, в которые вложены колокольчики, укрепленные на ленте и с матрешками без колокольчиков)

Учить целенаправленным ориентировочно-исследовательским действиям - обследованию предметов поглаживанием, прикладыванием к уху, рассматриванием частей и т.п. Создавая проблемные ситуации с игрушками, побуждать ребенка к активности в поисковых действиях. Учить элементарному обобщению -умению переносить способы действий с одним

предметом в новую ситуацию. Продолжать развивать координированные движения рук, мелкую моторику пальцев.

*(Ребенок должен потянуть за ленту, открыть матрешку, достать колокольчик, позвенеть им, поносить на ленточке. Тоже - с матрешками без колокольчиков, но исследовав, отложить их в сторону.)*



**18. Вставь, воткни грибочки** (с различными игрушками-вкладышами для заполнения отверстий панели)

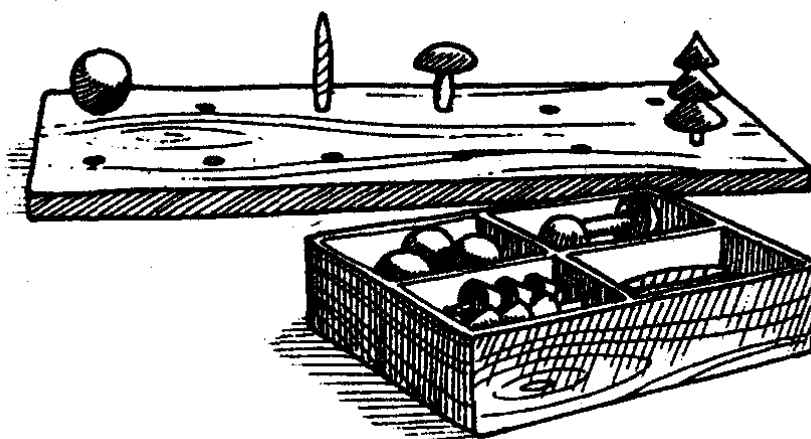

Учить ребенка вставлять в панель втулки и грибочки (елочки, винтики, шарики, конусы и пр.). Развивать умение действовать кончиками пальцев. Стимулировать активное подражание действиям взрослого, умение переносить знакомые способы действия в новую ситуацию.

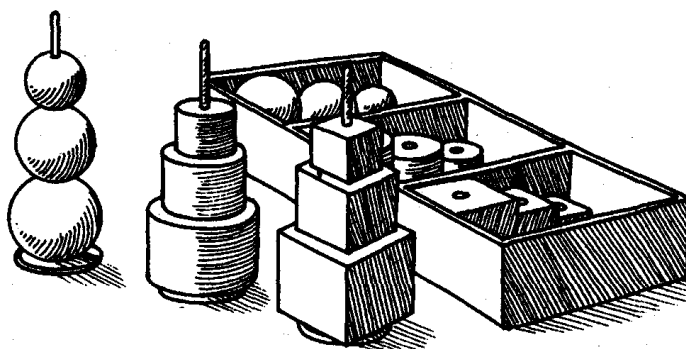

**19. Играем с втулками** (с вертикальным стержнем и втулками для нанизывания)

Учить выполнять действия с предметами, имеющими сквозное отверстие: чувствовать возможность нанизывания. Развивать мелкую моторику пальцев: брать втулку кончиками большого, указательного и среднего пальцев; нанизывать втулки, имеющие округлую, цилиндрическую, кубическую форму, на вертикальный стержень.

**20. Пирамидка. Сними-надень** (без учета величины)

Учить выполнять действие нанизывания на стержень. Закреплять умение брать кольцо кончиками пальцев, обхватывая его сбоку. Приучать ребенка не стучать колечками о стол при снятии колец и надевании на стержень.

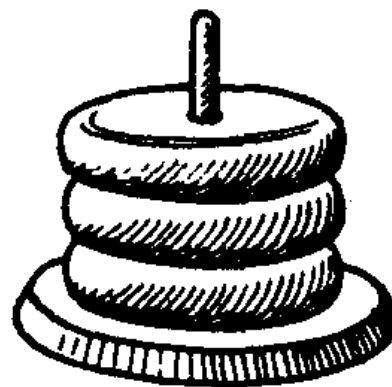

**21. Домик** (из кубика и призмы)

Учить накладывать призму на кубик, выбирать среди других форм кубик и призму (крышу) по слову взрослого. Понимать и выполнять речевые инструкции: «Возьми крышу, поставь крышу на кубик». Побуждать ребенка к произнесению слов: «Дом, дай, так, ляля, топ-топ». Развивать мелкую моторику рук.

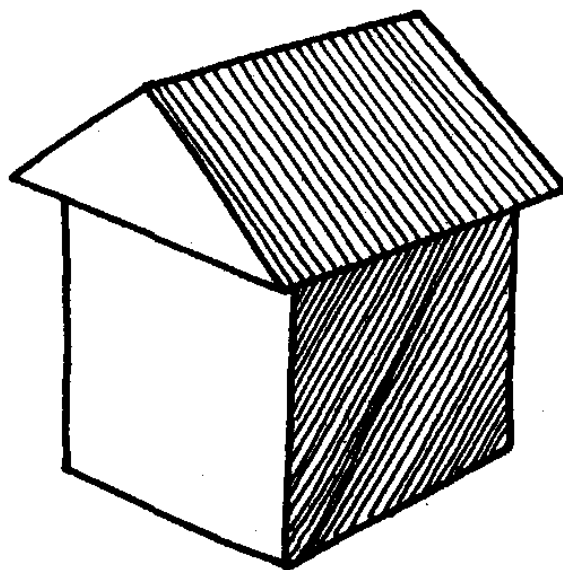

**22. Машина** (из кубика и кирпичика)

Учить ребенка ставить кубик на кирпичик, лежащий широкой плоскостью на столе, соблюдая устойчивость постройки. Использовать «машину» для игры. Учить понимать и выполнять инструкции: «Возьми кирпичик, кубик; положи кубик на кирпичик (сделай машину), покатай на машине матрешку». Побуждать ребенка произносить слова и

звукоподражания: «Кубик, дай, би-би, машина» (в зависимости от речевых возможностей). Развивать мелкую моторику рук.

### **23. Дорожка (из кирпичиков)**

Учить выстраивать в ряд одинаковые кирпичики, понимать инструкцию: «Положи кирпичик. Еще положи».

Ребенок должен сделать дорожку по слову взрослого, обыграть постройку, сопровождая свои действия речью: «Топ-топ, иду, иду, Мотя идет» и т.д.

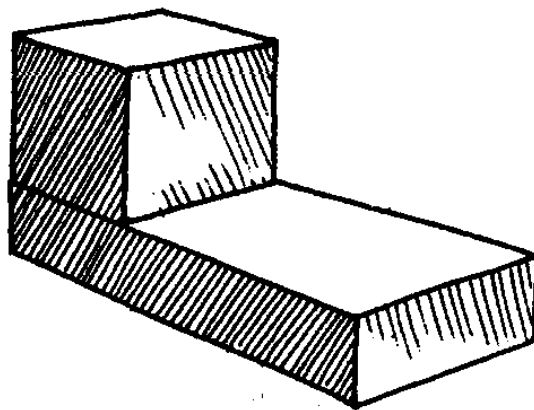

### **24. Ловись, рыбка**

Учить ребенка действовать с предметами-орудиями: вылавливать игрушки сачком из таза с водой (рыбки, уточки, шарики), мелкие предметы из банки с водой, пользуясь черпачком с вертикально прикрепленной ручкой.

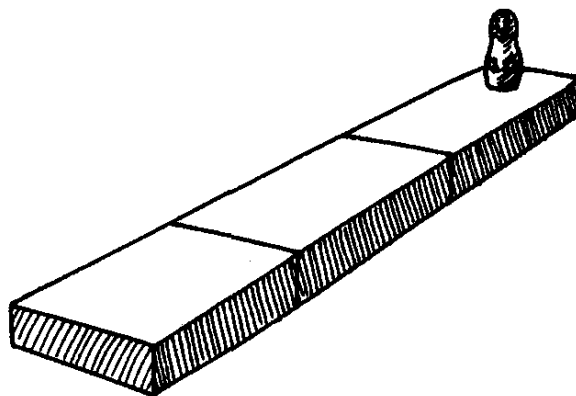

### **25. Что в трубочке лежит?**

Учить ребенка выталкивать палочкой из небьющейся, прозрачной или непрозрачной трубки мелкие предметы.

### **26. Забор**

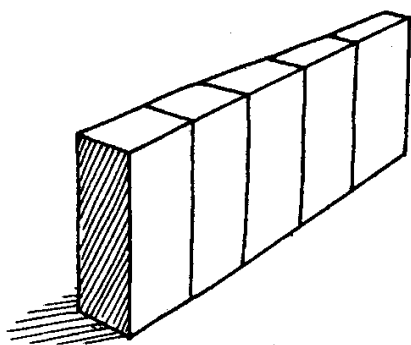

Учить ставить вертикально в ряд кирпичики вначале на длинное ребро (забор), затем на короткое (высокий забор), понимать инструкцию: «Поставь кирпичик, еще поставь рядом».

Обыгрывание постройки: матрешка (петушок, зайчик и др.) прячется за забором.

Речевое сопровождение: «Тю-тю, нет матрешки. Спряталась матрешка за забором».

**27. Скамья** (из двух кубиков и планки)

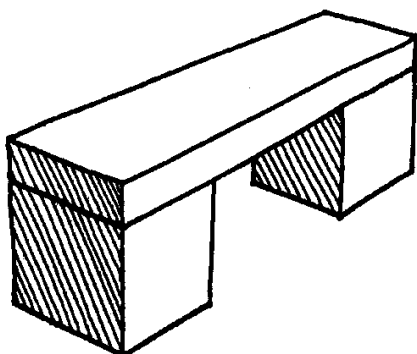

Учить ребенка делать перекрытия на устойчивой основе.

Обыгрывание: игрушки сидят на скамейке и поют.

Речевое сопровождение: «Сижу-сижу, Ляля сидит, зайка сидит».

Вопросы и задания: «Где скамейка? Что это? Посади на скамейку куклу (мишку, зайку). Что делает кукла?» и др.

**28. Ворота** (из двух кирпичиков и планки)

Учить ребенка делать перекрытия на менее устойчивой основе, называть постройку, обыгрывать ее.

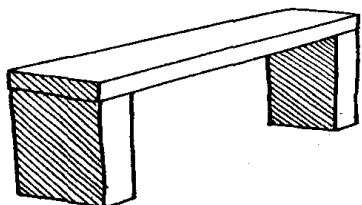

Обыгрывание: Катание под воротами машины, шариков.

Речевое сопровождение: «Покатился шарик, у-у-ух как! Поехала машина. Под воротами проехала».

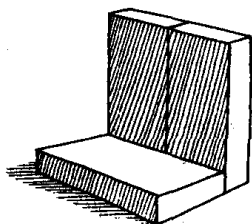

**29. Диван** (из трех кирпичиков)

Учить ребенка делать простейшую постройку - предмет мебели. Уточнить представление об этом предмете, его назначении. При обыгрывании постройки формировать фразовую речь.

Ребенок должен найти этот предмет в окружающей обстановке, на картинке. Самостоятельно построить, обыграть, назвать предмет.

Речевое сопровождение: «Это кукла. Кукла сидит. Вот диван. Кукла сидит на диване».

**30. Стол** (из кубика и кирпичика)

Цель см. в занятии 29.

### **31. Стул (из кубика и кирпичика)**

Цель см. в занятии 29.

### **32. Кровать (из трех кирпичиков)**

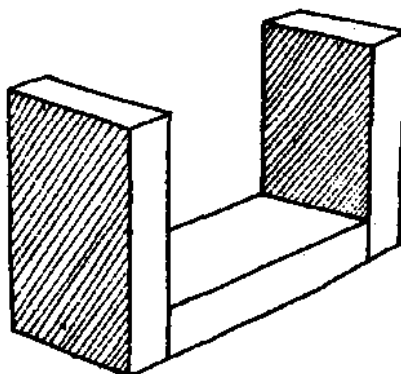

Цель см. в занятии 29.

### **33. Стол и стул**

Учить объединять постройки по сюжету. В процессе обыгрывания построек продолжать работу по формированию фразовой речи.

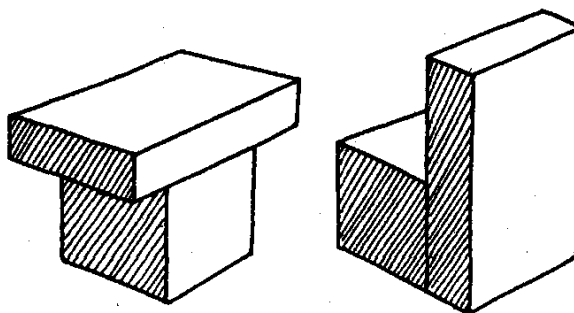

Обыгрывание: посадить матрешку на стул, а чашку поставить на стол; покормить матрешку.

### **34. Стол и диван**

Цель см. в занятии 33.

Обыгрывание: на диван посадить «гостей», покормить их.

### **35. Кровать и стул**

Цель см. в занятии 33.

### **36. Поставим в комнату мебель**

Уточнить обобщающие слова: «Мебель, комната».

Задание: «Поставить мебель в комнату матрешки».

Вопросы: «Какая мебель в комнате? Какая мебель у нас в комнате? »



### 37. Лесенка (из кирпичиков)

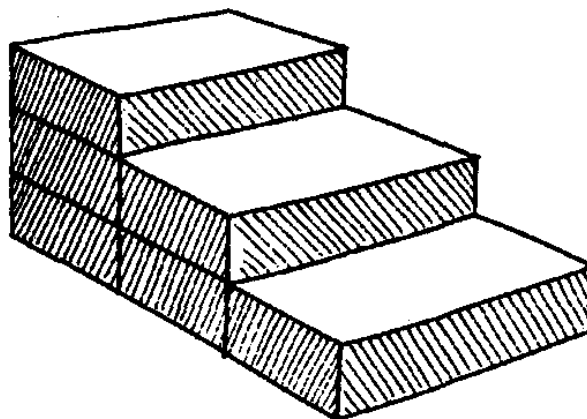

Закреплять у ребенка простейшие конструктивные умения: накладывать, приставлять.

Учить строить в определенной последовательности. Понимать инструкцию: «Положи кирпичик. Рядом еще положи. А теперь кирпичик на кирпичик».

Словарная работа: «Ступенька, вниз, вверх, наверху, внизу, верхняя ступенька, нижняя ступенька».

Для строительства более высокой ступеньки нужно кирпичики накладывать друг на друга рядом с высокой ступенькой.

### 38. Домик (из пяти кирпичиков и

Подводить ребенка к простейшему анализу сооруженной постройки; выделять основные части (в доме - стены, сверху - перекрытие, крыша; чтобы было светло - окно; чтобы войти в дом - нужна дверь).

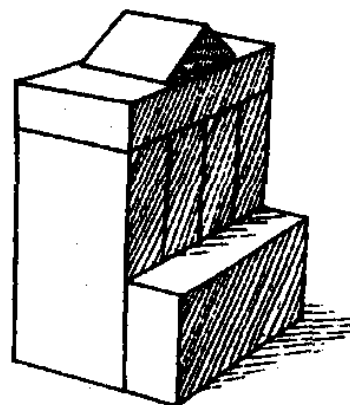

39. *Гараж (из восьми, одиннадцати, четырнадцати и т.д. кирпичиков)*

Учить сооружать постройку, используя ранее полученные умения (накладывание, приставление). Закреплять умение строить в определенной последовательности: «Поставим кирпичик, еще поставим кирпичик, а теперь положим наверх» и т.д.

#### **40. Дом с забором, скамейкой**

Обучать обыгрывать постройки, объединяя их по сюжету.

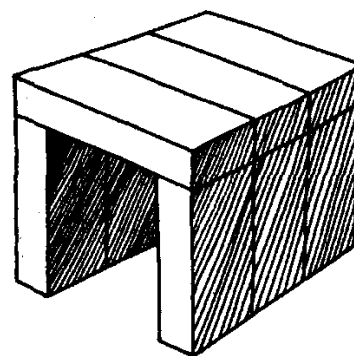

#### **41. Дом и гараж**

То же, что и в занятии 40. Решение речевых задач в процессе обыгрывания построек в соответствии с уровнем развития речи.

#### **42. По замыслу**

В учете указать, что ребенок построил сам для обыгрывания предложенных игрушек. Направлять замыслы ребенка, если они бедны. Побуждать объединять постройки по сюжету. Обыгрывание сопровождать речью.

#### **43. Геометрическая мозаика**

Это занятие проводится, если ребенок не усвоил программное содержание занятия 35 в разделе «Развитие сенсорики»:

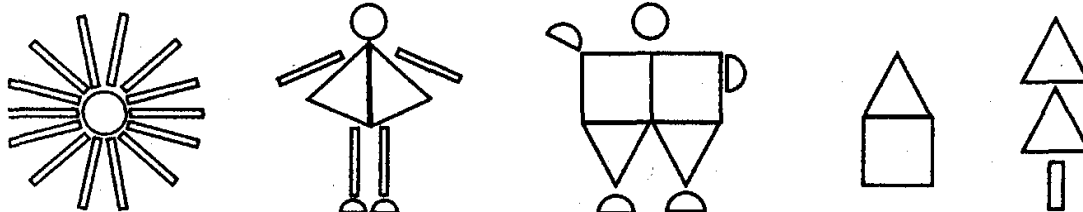

а) группировка, отыскивание названной формы по слову (круг, квадрат, треугольник, палочка);

б) выкладывание предметов из форм сначала по образцу и слову, затем только по слову: «Солнышко, домик, елочка, девочка, мальчик»;

в) выкладывание сюжетной картинке: наверху - солнышко, внизу - девочка, мальчик, домик, елочка.

Вопросы: «Что тебе дать, чтобы сделать елочку? (Треугольники.) Что это у девочки? (Голова, платье...) Из чего ты сделал платье?» и т.п.

#### **44. Собери картинку (из двух, трех, четырех частей)**

Учить ребенка составлять целое, подбирая части.

Воспитывать умение сравнивать. Формировать умение называть предмет и его части. Воспитывать сообразительность, сосредоточенность.

#### **45. Игра с кубиками. «Собери картинку»**

Учить ребенка самостоятельно находить грани кубиков к соответствующей картинке, складывать кубики в соответствии с образцом.

#### **46. Стол для большой матрешки (из четырех кирпичиков)**

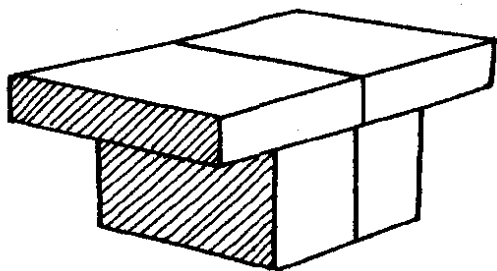

Учить ребенка изменять постройки, надстраивая или заменяя одни детали другими. Уточнять понятия: «Большая - маленькая, широкий - узкий».

#### **47. Кровать для большой матрешки (из шести кирпичиков и двух планок)**

Учить ребенка при строительстве более сложной постройки использовать планки. Уточнить понятия: «Длинная - короткая, широкая - узкая». Обучение проводить в сравнении с постройкой, которую ребенок строил для маленькой матрешки (простая конструкция).

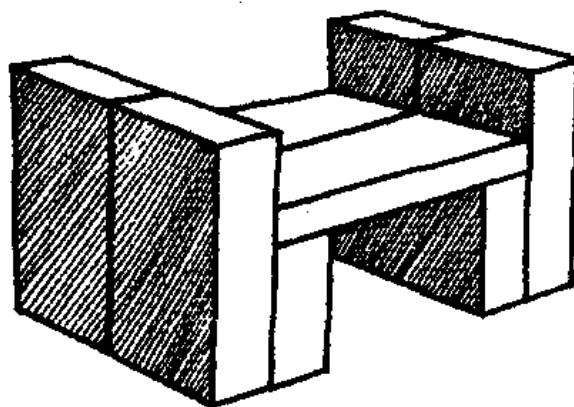

#### **48. Домик для большой матрешки**

Цель см. в занятии 46.

Задания: «Сделай сам. А как еще можно?»

#### **49. Гараж для большой машины**

Цель см. в занятии 46.

#### **50. Выкладывание узоров из палочек**

Учить ребенка выкладывать из спичек (с отрезанными головками) или счетных палочек простейшие геометрические фигуры: квадраты,

треугольники, прямоугольники; создавать изображения предметов, интересных для ребенка.

Приучать осторожно брать двумя пальчиками спичку, не задевая при этом остальных; аккуратно складывать в коробочку.

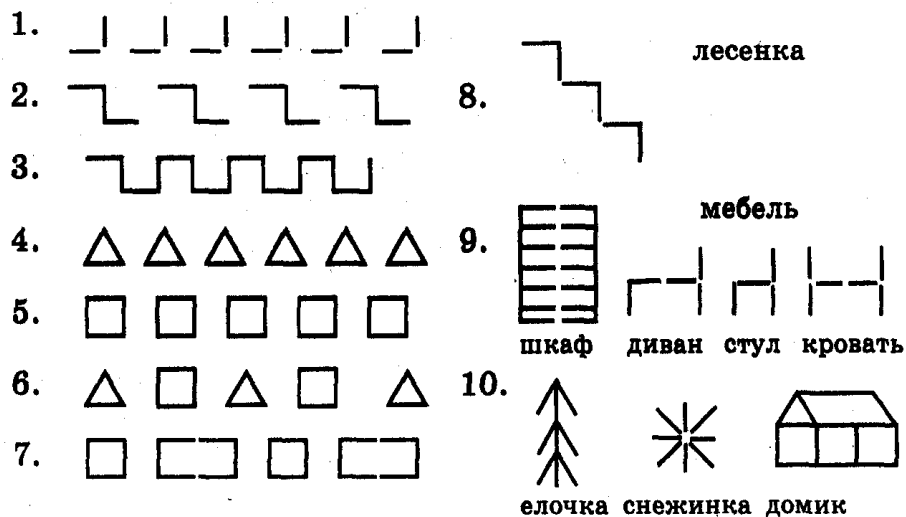

## **ПРИЛОЖЕНИЯ**

### **Приложение 1**

#### **Вопросы для воспитателей по анализу проводимой индивидуальной работы (для коллективного совещания)**

1. С кем из детей вы проводите индивидуальную работу? Возраст ребенка. Группа нервно-психического развития.
2. Когда последний раз был обследован ваш ребенок? Какое участие вы принимали в обследовании?
3. У кого из ваших детей при обследовании не было положительной динамики? По каким показателям? Какая причина?
4. Какие задачи вы решаете с вашим ребенком, проводя индивидуальную работу?
5. Знаете ли вы, чем занимается ваш ребенок на коррекционных занятиях учителя-дефектолога? Какое участие вы принимаете в этой работе?
6. Когда в следующий раз будет обследоваться ваш ребенок? Какие задачи вы ставите перед собой и перед ребенком, готовя его к следующему обследованию? На что вы будете обращать особое внимание?

#### **Вопросы для учителя-дефектолога по анализу проводимой индивидуальной работы**

1. Уровень выполнения индивидуальных назначений воспитателями с детьми, закрепленными для индивидуальной работы. (Ошибки в оформлении учета, качество усвоения предложенных тем, своевременная смена занятий, систематическое проведение индивидуальных назначений и др.).
2. Целесообразное, умелое и уместное использование режимных процессов, самостоятельной деятельности детей для осуществления индивидуальной работы с детьми.
3. Осуществление индивидуальной работы на подгрупповых занятиях.
4. Успехи, которых добились дети на коррекционных занятиях, трудности в решении отдельных задач.

5. Характер оказания коррекционной помощи детям на индивидуальных занятиях.

6. Рекомендации воспитателям в работе с детьми.

## Приложение 2 Учет эффективности совместной работы учителя и воспитателя с детьми группы за квартал

Условные обозначения:

Ра - речь активная

Рп - понимание речи

К – конструирование

С - сенсорика

(-) - нет положительной динамики

(+) сократились отставания

(\*) - положительная динамика без скачка

э.с. - эпилептический срок

соотв. — соответствует

отст. - отстает

ФИО ребенка	Возраст	Ра		Рп		К		С (цвет)		И др. ...		Группа развития	Воспитатель, закрепл. за ребенком
		соотв.	отст.	соотв.	отст.	соотв.	отст.	соотв.	отст.	соотв.	отст.		
Марина М.	3,2	2,0	+2 э.с.	2,0	*2 э.с.	2,6	1 э.с.	3,0	+N	и т. д.		III	Иванова М.И.
Ира М.	2,0	1,3	*3 э.с.	1,6	*2 э.с.	1,6	+2 э.с.	—	-1 э.с.	и т. д.		IV	Петрова К.И.
Саша Ш.	3,11	1,9	*3 э.с.	2,0	*2 э.с.	2,0	*2 э.с.	2,0	*2 э.с.	и т. д.		IV	Сидорова В.К.
Лена К.	1,11	1,6	+2 э.с.	1,9	1 э.с.	2,0	*N	—	-1 э.с.	и т. д.		III	Наумова Л.В.
Света Е.	1,8	1,0	*3 э.с.	1,3	*2 э.с.	1,0	*3 э.с.	—	—	и т. д.		IV	Симонова Е.Д.
Эдик Ф.	4,0	2,0	*3 э.с.	2,0	*3 э.с.	2,6	*2 э.с.	3,0	+1 э.с.	и т. д.		IV	Михайлова Л.Н.
Нина С.	4,2	1,9	+4 э.с.	1,9	*4 э.с.	2,0	*3 э.с.	2,6	*3 э.с.	и т. д.		V	Веселова С.М.

### Отклонения в характере поведения

и индивидуальные особенности детей

Неустойчивое настроение	Прерывистый сон	Бывают неадекватные реакции	Отрицат. привычки
Света Е.	Эдик Ф.	Нина С.	Нина С.
Нина С.	Маша Д.	Сергея С.	Дима И.

**Приложение 3**  
**Памятка по определению начального занятия**  
**по каждому разделу программы**

*1. Развитие слуховых ориентировочных реакций*

Возраст, которому соответствует развитие слуховых ориентировочных реакций	Номер занятия, с которого необходимо начать коррекционную работу
10 дней	1
14 дней '	2
20 дней	3
1 месяц	4
3 месяца	5
4 месяца	7
5 месяцев	9
6 месяцев	1 в разделе «Рп»

*2. Развитие понимания речи, мышления, памяти*  
*в процессе общения со взрослым на основе обогащения*  
*представлений об окружающем*

Возраст, которому соответствует уровень развития понимания речи	Номер занятия, с которого необходимо начать коррекционную работу
Не реагирует на вопрос «Где?»	1
7 месяцев	6
8 месяцев	7
9 месяцев	9
10 месяцев	11
11 месяцев	12
1 год	13
1 год, 3 месяца	15
1 год, 6 месяцев	17
1 год, 9 месяцев	20
2 года	21
2 года и старше	22 и др. в зависимости от ориентировки ребенка в лексических темах, предложенных программой

*3. Формирование предпосылок для развития активной речи;  
активизация, совершенствование словаря,  
грамматически правильных фраз и связной речи*

Возраст, которому соответствует уровень развития активной речи	Номер занятия, с которого необходимо начать коррекционную работу
3 недели	1
1 месяц	2
2 месяца	3
3 месяца	4
5 месяцев	5
6 месяцев	6
7—8 месяцев	7
9 месяцев	8
10 месяцев	9
11 месяцев — 1 год	10
1 год, 3 месяца	11
1 год, 6 месяцев	13
1 год, 9 месяцев	14
2 года	17
2 года, 6 месяцев	19 и другие, в зависимости от ошибок в грамматическом строе речи ребенка



*4. Развитие зрительных ориентировочных реакций,  
зрительно-моторной координации, ориентировки  
в форме, величине, цвете (развитие сенсорики)*

Возраст, которому соответствует развитие сенсорики	Номер занятия, с которого необходимо начать коррекционную работу
8 дней	1
14 дней	2
20 дней	3
1 месяц	4
2 месяца	5
3 месяца	7
4 месяца	8
5 месяцев	10
6 месяцев	11
7 месяцев	13
8 месяцев	16
9 месяцев	17
10 месяцев	18
11 месяцев	19
1 год	20
1 год, 3 месяца	22
1 год, 6 месяцев	23
1 год, 9 месяцев	26
2 года	27
2 года, 6 месяцев	29
3 года	36

*5. Развитие ручной моторики, действие с предметами,  
орудийной, игровой, конструктивной деятельности*

Возраст, которому соответствует уровень развития ручной моторики, действий с предметами...	Номер занятия, с которого необходимо начать коррекционную работу
1 месяц	1
2 месяца	2
3 месяца	4
4 месяца	7
5 месяцев	8
6 месяцев	8
7 месяцев	9
8 месяцев	11
9 месяцев	14
10 месяцев	15
11 месяцев	17
1 год	19
1 год, 3 месяца	23
1 год, 6 месяцев	27
1 год, 9 месяцев	29
2 года	33
2 года, 6 месяцев'	40
3 года	44

## Приложение 4 ПРИМЕРЫ ИНДИВИДУАЛЬНОЙ КОРРЕКЦИОННОЙ РАБОТЫ (1)

### 1. Назначение коррекционных занятий

в соответствии с уровнем нервно-психического развития и  
структурой речевого дефекта

*Индивидуальный дневник Овсянниковой Оли*

*(Воспитатель Петрова Н.Н.)*

Дата рождения –	18.02.2002 г.
Дата обследования –	18.08.2005 г.
Возраст на день обследования –	3 г. 6 мес.

*Уровень нервно-психического развития-*

Ра (активная речь)	- 1 г. 9 мес.
Рп (понимание речи)	- 2 года
С цв. (сенсорика, цвет)	- 2 г. 6 мес.
С ф. (сенсорика, форма)	- 2 г. 6 мес.
И (игра)	- 2 г. 6 мес.
К (конструирование)	- 2 г. 6 мес.
Д (движение)	- 2 г. 6 мес.
Н (навыки)	- 3 года
Изо	- не владеет

*В характере поведения:*

Неустойчивое настроение, отрицательная привычка - сосание пальца, прерывистый сон.

Нервно-психическое развитие - V группа.

*Особенности речи*

Недоразвитие фонематического слуха. Речь назализована.

Артикуляционный аппарат. Готическое нёбо, сглаженность носогубных складок, вялость в мимической мускулатуре. Нарушено выполнение произвольных артикуляций - точность, дифференцированность. Отмечается синкинезия артикуляций. Рот часто открыт. Язык между зубами.

Дыхание слабое, выдох укорочен. Полиморфное нарушение звукопроизношения. Все переднеязычные звуки межзубные, паракхитизм, парайотагизм, парасигматизм свистящих и шипящих звуков, дефекты озвончения и смягчения звуков.

Появилась элементарная фраза. Начата работа по совершенствованию слоговой структуры и звуконаполняемости слов. Воспроизведение звукослоговой структуры слов затруднено. Словарный запас увеличивается медленно. Понимает вопросы «Где? Что это? Что делает?» Вопросы причинно-следственного характера еще трудны. Обобщающих слов нет. Простейшие классификации не выполняет.

### ***План индивидуального коррекционно-развивающего обучения***

#### *Совместные занятия дефектолога и воспитателя*

По программе индивидуальных коррекционно-развивающих занятий.

1. Развитие понимания речи - начать с занятия № 22, затем № 23, 24 и т.д.
2. Развитие активной речи - начать с занятия № 14, затем № 15, 16 и т.д.
3. Развитие ручной моторики - начать с занятия № 40, затем №41, 42 и т.д.
4. Развитие сенсорики - начать с занятия № 29, затем № 30, 31 и т.д.

#### *Индивидуальные занятия учителя-дефектолога*

Дефектолог планирует самостоятельно в зависимости от структуры дефекта.

1. Массаж, артикуляционная гимнастика - нормализация пониженного тонуса мимических мышц средствами массажа и специальными артикуляционными упражнениями, массаж рук.
2. Воспитание слухового внимания и развитие фонематического слуха
  - а) постуки так же (3 удара по бубну);

б) повтори за мной (воспроизведение слогов с показом слоговых карточек);

в) громко - тихо.

3. Развитие речевого дыхания - статические и динамические упражнения, проговаривание слогов с одновременным опусканием рук.

4. Уточнение формирования произношения звуков: Т, Д, П, Ф, К, Г, Х, В, Б, М, Н и др.

## 2. Оформление учета проводимых индивидуальных занятий

Развитие понимания речи	Развитие активной речи	Развитие ручной моторики	Развитие сенсорики
<b>Занятие 22. Узнай и назови овощи</b>	<b>Занятие 14. Отработка слоговой структуры слов (машина, малина, лопата, ворота, собака, корова, ворона) +</b> Массаж, артикуляц. гимнастика. Отстукивание ритма (бубен). Воспроизведение слогов с показом слоговых карточек. Проговаривание слогов с опусканием рук. Уточнение произношения звуков.	<b>Занятие 40. Дом с забором и скамейкой</b>	<b>Занятие 29. Какой? (красный): рисование КОЛЕЧКИ (красным карандашом)</b>
<p><u>20.06.</u> Путает овощи при отыскивании</p> <p><u>24.08.</u> Все овощи нашла правильно, при назывании путает.</p> <p><u>28.08.</u> Начинает называть обобщающее слово «ОВОЩИ».</p> <p><u>31.08.</u> Знает, где растут овощи, называет с ошибками: «ковка» — морковка «клюка» — лук «фиква» — тыква «мидо» — помидор «гута» — огурец</p>	<p><u>20.08.</u> Допускает ошибки в отстукивании 3-х ударов. Артикуляц. Гимнастика с механической помощью: «Накажи непослушный язычок», «Вкусное варенье». При воспроизведении слогов допускает ошибки: Д-Т, Ф-П, Х-К, М-Н. Выдох укорочен. При повторении слов: «анина» — машина, «патата» — лопата, «ота» — ворота, «аева» — корова, «бака» — собака.</p> <p><u>24.08.</u> Начинает получаться МА-МА-НА, ВА-ВА-ФА, ДА-ДА-ТА</p> <p><u>28.08.</u> Получилось: «манина», «вавота», «палата». Появился слог ЛА (междузубно)</p>	<p><u>20.08.</u> По слову объединенной постройки не получается, требуется образец.</p> <p><u>24.08.</u> То же.</p> <p><u>28.08.</u> Построила по слову, нет сюжетного обыгрывания.</p> <p><u>31.08.</u> Построила по слову, обыграла. «Тиди, мотя», «Тютю», «Ля-ляля»</p> <p><b>Занятие 41. Дом и гараж</b></p>	<p><u>20.08.</u> По слову нашла красный карандаш. Сама цвет карандаша не назвала. Карандаш держит неправильно. Не получается округлая замкнутая линия.</p> <p><u>24.08.</u> То же.</p> <p><u>28.08.</u> Начинает правильно держать карандаш, назвала его цвет «ата».</p> <p><u>31.08.</u> Получилась замкнутая линия. В сопряженной речи «ати».</p> <p><b>Занятие 29. Какой? (красный): экскурсия по группе</b></p>

## Приложение 4 ПРИМЕРЫ ИНДИВИДУАЛЬНОЙ КОРРЕКЦИОННОЙ РАБОТЫ (2)

### 1. Назначение индивидуальных коррекционно-развивающих занятий в соответствии с уровнем нервно-психического развития и структурой речевого дефекта

#### *Индивидуальный дневник Иванова Вани (Воспитатель Сидорова В.П.)*

Дата рождения ребенка	—	02.09.2004 г.
Дата обследования	—	02.07.2005 г.
Возраст на день обследования	—	10 месяцев

#### *Уровень нервно-психического развития*

Сл. (слуховые ориентировочные реакции)	—	5 месяцев
Зр. (зрительные ориентировочные реакции)	—	5 месяцев
Э (эмоции)	—	4 месяца
Др. (движения руки)	—	4 месяца
Рп (понимание речи)	—	нет
Ра (активная речь)	—	5 месяцев
Д (движения)	—	6 месяцев
Н (навыки)	—	5 месяцев

#### *Отклонения в развитии поведенческих реакций*

Неустойчивое эмоциональное состояние. Длительное засыпание. Отрицательные привычки - раскачивание при засыпании, сосание пальца. Во время кормления захлебывается. Из чашки пить не может, к кормлению из ложки не приучен. Нервно-психическое развитие - V группа.

#### *Особенности речи, мелкой моторики*

Артикуляционный аппарат. Рот приоткрыт, губы вялые. Язык толстый, часто выдвинут из полости рта, тонус его меняющийся. Твердое небо узкое,

высокое. Выражены оральные синкинезии, которые возникают при попытке осуществить произвольное действие и при эмоциональных реакциях. Обильная саливация. Голос модулированный, громкий. Импрессивная речь. Ребенок сосредотачивается на звуках речи, но простые инструкции в конкретной ситуации не различает. Не реагирует на свое имя, на вопрос «Где?». Экспрессивная речь. Издаёт звуки гуления как спонтанно, так и отраженно. Пальчики на правой руке сжаты в кулачок, плохо раскрываются.

### *План индивидуального коррекционно-развивающего обучения*

#### *Совместные занятия дефектолога и воспитателя*

По программе индивидуальных коррекционно-развивающих занятий.

1. Развитие слуховых ориентировочных реакций - начать с занятия № 9, затем № 1, 2, 3 и т.д. в разделе «Развитие понимания речи».
2. Развитие активной речи - начать с занятия № 5, затем № 6, 7 и т.д.
3. Развитие ручной моторики - начать с занятия № 7, затем № 8, 9 и т.д.
4. Развитие зрительно-моторной координации - начать с занятия № 10, затем № 11, 12 и т.д.

#### *Индивидуальные занятия учителя-дефектолога*

Дефектолог планирует самостоятельно в зависимости от структуры дефекта.

1. Нормализация состояния артикуляционного аппарата, дыхания:
  - а) подавление оральных синкинезий;
  - б) укрепление губной мускулатуры, выработка кинестетического ощущения позы закрытого рта;
  - в) развитие подвижности языка, губ;
  - г) выработка «схемы жевания»;
  - д) дыхательная гимнастика.
2. Вызывание звуков лепета:
  - а) создание моторных укладов для губ: вызывание губных звуков «М, П, Б»;

б) вызывание звукокомплексов «МА, ПА, БА» путем создания определенных укладов губ в моменты произвольного голосообразования.

3. Нормализация тонуса рук, физиологического положения пальцев рук:

а) нормализация тонуса правой руки средствами массажа, стимулирование раскрытия пальчиков на правой руке;

б) выработка правильного положения кистей рук при захвате игрушки, обучение произвольному отпусканию игрушки.



## 2. Оформление учета проводимых индивидуальных занятий

Развитие слуховых ориентировочных реакций; понимание речи	Развитие активной речи	Развитие ручной моторики	Развитие зрительно-моторной координации
<p><b>Занятие 9.</b> Вызывать реакцию на свое имя</p>	<p><b>Занятие 5.</b> Стимулировать, вызывать первые слоги лепета (БА, МА, ПА) + Пассивная и активная артикуляционная гимнастика (до сопротивления) с пищевым подкреплением. Массаж. Дыхательная гимнастика. Создание моторных укладов для губ.</p>	<p><b>Занятие 4.</b> С игрушками-подвесками + Массаж правой руки, раскрытие пальчиков.</p>	<p><b>Занятие 10.</b> С плоскими подушечками</p>
<p><u>5.09.</u> Нет дифференцированных реакций на свое и чужое имя, на взрослых. <u>9.09.</u> То же. <u>12.09.</u> Появляется реакция оживления при виде взрослого, который с ним занимается. <u>15.09.</u> Начинает реагировать на свое имя, но реакция еще неустойчивая. <u>19.09.</u> Хорошие дифференцировки.</p> <p>Развитие понимания речи</p> <p><b>Занятие 1.</b> Где ляля?</p>	<p><u>4.09.</u> Звуковая активность в форме гуления. Начинает слизывать сироп сбоку рта. С верхней губы — не получается. <u>7.09.</u> С механической помощью — «ма», «па». <u>9.09.</u> То же. <u>12.09.</u> «Ба» — спонтанно. <u>15.09.</u> Начал слизывать сироп с верхней губы. С механической помощью - МА-МА, ПА-ПА. <u>17.09.</u> Спонтанно — «Па». <u>19.09.</u> Во время вокализации выдоха «МА», «БА». <u>21.09.</u> Спонтанно — «МА».</p> <p><b>Занятие 6.</b> Вызывать повторные слоги лепета</p>	<p><u>5.09.</u> Лежа на спине игрушку не схватывает. Пассивные действия. <u>7.09.</u> То же. <u>9.09.</u> Пытается захватить левой рукой. Правой — пассивные действия. <u>12.09.</u> Захватывает и притягивает левой рукой. <u>15.09.</u> То же (лежа на животе).</p> <p><b>5.</b> С гладкой цветной ленточкой, шнурком с узелками</p>	<p><u>5.09.</u> Все движения рукой-пассивно. Самостоятельно не ощупывает. <u>7.09.</u> То же. <u>9.09.</u> То же. <u>12.09.</u> Начинает проводить ладонью по поверхности. <u>15.09.</u> То же. <u>19.09.</u> Значительно лучше.</p> <p><b>11.</b> Где колокольчик?</p>